

DAIKIN

INSTALAČNÍ NÁVOD

R32 Split Series

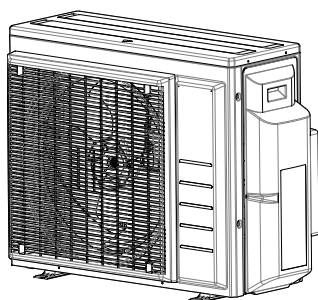

Modely

3MXM40N2V1B

3MXM52N2V1B

3AMXM52M2V1B

3MXM68N2V1B

4MXM68N2V1B

4MXM80N2V1B

5MXM90N2V1B

CE - DECLARATION-OF-COMFORMITY
CE - KONFORMITÄTSEKHLÄRUNG
CE - DECLARATION-DE-CONFORMITE
CE - KONFORMITÄTSEKHLÄRUNG

Daikin Industries Czech Republic s.r.o.

- 01 (GB) declares under its sole responsibility that the air conditioning models to which this declaration relates;
- 02 (C) erklärt auf seine alleinige Verantwortung das die Modelle der Klimaanlage für die diese Erklärung bestimmt ist;
- 03 (E) déclare sous sa seule responsabilité que les appareils d'air conditionné visés par la présente déclaration;
- 04 (NL) verklaart hierbij op eigen exclusieve verantwoordelijkheid dat de airconditioning visies waarop deze verklaring betrekking heeft;
- 05 (E) deklara bja sa única zodpovednosť, že tis modelov de aire acondicionado a tos cuáles hace referencia la declaración;
- 06 (C) dichiara sotto sua responsabilità che i condizionatori modello a cui è riferita questa dichiarazione;
- 07 (GB) δηλώνει με αποκλειστική της ευθύνη ότι τα κλιματιστικά συσκευών στα οποία αφορά αυτή η παρούσα δήλωση;
- 08 (C) deklara sob sua exclusiva responsabilidad que os modelos de air condicionado a que esta declaración se refiere;

3MXM40N2V1B, 3MXM52N2V1B, 3MXM68N2V1B, 4MXM52M2V1B, 3MXM52M2V1B, 3MXM68N2V1B, 4MXM80N2V1B, 5MXM90N2V1B,

- 05 (E) están en conformidad con la(s) siguiente(s) norma(s) u otro(s) documento(s) normal(es) siempre que sean utilizados de acuerdo con nuestras instrucciones;
- 06 (S) sono conformi a(i) seguente(i) standard(i) o altro(i) documento(i) di carattere normativo, a patto che vengano usati in conformità alle nostre istruzioni;
- 07 (C) авіаційнує при той оцінюванні відповідності до (і) двох типів (і) нормативів, що їм передбачено, при умові, що вони використовуються відповідно до умов вжиття, на які вони були визначені;
- 08 (E) estão em conformidade com a(s) seguinte(s) norma(s) ou outro(s) documento(s) normativo(s), desde que estes sejam utilizados de acordo com as nossas instruções;
- 10 following the provisions of: 10 об умові вжиття дооб:
- 02 gemäß den Vorschriften für: 20 vastatai näidele:
- 03 conformément aux stipulations des: 21 сурэзавязкі зразняе на:
- 04 overeenkomstig de bepalingen van: 22 teikants nuostatai, patikimai;
- 05 siguiendo las disposiciones de: 14 за додзенаі (становаі) прэпісу:
- 15 prema potrebama: 24 održavaoću ustanovama;
- 07 je tipično /var /dotazky /uv: 16 kóveti áz/:
- 08 de acordo com o previsto em: 17 zgodnie z postanowieniami Dyrektywy;
- 09 e conformata cu normele/normi;

EN60335-2-40

- 01* as set out in <A> and judged positively by according to the Certificate <C>;
- ** as set out in the Technical Construction File <D> and judged positively by <E> (Applied module <F>) according to the Certificate <G>; Risk category <H>; Also refer to next page.
- 02* we in <A> aufgeführt und von positiv beurteilt/ genehmigt/ Zertifikat <C>;
- ** we in der Technischen Konstruktionsdatei <D> aufgeführt und von <E> (Angewandtes Modul <F>) positiv ausgeschrieben/ genehmigt/ Zertifikat <G>; Risikokategorie <H>; Siehe auch nächste Seite.
- 03* le que défini dans <A> est évalué positivement par conformément au Certificat <C>;
- ** le que défini dans le Fichier de Construction Technique <D> est jugé positivement par <E> (Module appliqué <F>) conformément au Certificat <G>; Catégorie de risque <H>; Se reporter également à la page suivante.
- 04* zoals vermeld in <A> er positief beoordeeld door overeenkomstig het Certificat <C>;
- ** zoals vermeld in het Technische Constructiedossier <D> en in orde bevonden door <E> (Toegepaste module <F>) overeenkomstig het Certificat <G>; Risicocategorie <H>; Zie ook volgende pagina.
- 05* как сказано в <A> в документе конструктора <D> и согласовано с нормативным решением <E> (Положение модуля <F>) согласно сертификату <G>; Категория риска <H>; Также смотрите прилагаемую страницу;
- ** tal como se expone en el Archivo de Construcción Técnica <D> y juzgado positivamente por <E> (Modulo aplicado <F>) según el Certificado <G>; Categoría de riesgo <H>; Consulte también la siguiente página.
- 01*** DICZ* is authorised to compile the Technical Construction File;
- 02*** DICZ* has the Berechtigung die Technische Konstruktionsakte zusammenzustellen;
- 03*** DICZ* est autorisé à compiler le dossier de Construction Technique;
- 04*** DICZ* is bevogen om het Technisch Constructiedossier samen te stellen;
- 05*** DICZ* está autorizada a compilar el Archivo de Construcción Técnica;
- 06*** DICZ* è autorizzata a redigere il File Tecnico di Costruzione.

*pICz = Daikin Industries Czech Republic s.r.o.

CE - DECLARAÇÃO-DE-CONFORMIDADE
CE - ЗАБІЛНЕННЯ-О-ЦОТВЕТВІМ
CE - OVERYENSTEMMELSEKLERING
CE - FÖRSÄKRAN-OM ÖVERENSTEMMELSE

- 09 (GB) заявляет, исключительно под своей ответственностью, что модели кондиционеров воздуха, к которым относится настоящая заявка;
- 10 (C) erklærer under etens ansvar, at klimaanlægsmødelne, som denne deklaration vedrører;
- 12 (N) erklærer fuldstændig ansvar for at de luftkonditioneringsmodeller som berøres af denne deklaration inderbár att;
- 13 (RW) imolitia yksinomalla omalla vastuullaan, että tänään ilmoituksen laiteltoimitus vastuuhenkilöiden mallit;
- 14 (CZ) prohlašuje ve své plné odpovědnosti, že modely klimatizace, k nimž se toto prohlášení vztahuje;
- 15 (HB) izjavlja pod isključivo vlastitom odgovornošću, da su modeli klima uređaja na koje se ova izjava odnosi;
- 16 (H) teljes felelősségé tudatában kijelenti, hogy a klímaberendezés modellek, melyekre a nyilatkozati vonatkozik;

Machinery 2006/42/EC ***

Electromagnetic Compatibility 2014/30/EU *

Low Voltage 2014/35/EU

- 13 vastaavat seuraavien asetuksien, normien, määräysten ja teknisten standardien mukaisesti:
- 14 za prepočitku, že jsou vyroběny v souladu s našimi pokyny, odpovídají následujícím normám nebo normativním dokumentům;
- 15 składu są szebiecim standardami i innymi normatywnymi dokumentami i innymi wytycznymi, pod warunkiem, że są stosowane zgodnie z naszymi instrukcjami;
- 16 megfelelnek az alábbi szabvány(ok)nak vagy egyéb irányadó dokumentum(ok)nak, ha szakértői elbírás szerinti használatjukat;
- 01 Directives, as amended;
- 02 Direktiven, gemäß Änderung;
- 03 Directives, telles que modifiées;
- 04 Richtlijnen, zoals gewijzigd zijn;
- 05 Directivas, según se emendarado;
- 06 Direktiive, come da modifica;
- 07 Obyvňuv, omůčňovňujících /pomerovací;
- 08 Directivas, conforme alteração em;
- 09 Dирективе со всеми поправками;
- 10* som artofni <A> og positivt vurderet af henhold til Pressure Equipment 2014/68/EU Certificat <C>;
- ** som artofni iden tekniske konstruktionstilsted <D> og positivt vurderet af <E> (Anvendt modul <F>) i henhold til Certificat <G>; Risikoklasse <H>; Se også næste side;
- 11* enligt <A> och godkänt av enligt Certificat <C>;
- ** enligt med den tekniska konstruktionsfiler <D> som positivt ingår av <E> (Färdigt modul <F>) i enlighet med <G> (Anvendt modul <F>) enligt Certifikat <H>; Se även nästa sida.
- 12* som del af teknikkemøtet <A> og gennem positivt bedømmelse af ifølge Certificat <C>;
- ** Avastetšielimis smin etukaan valla;
- 17* zgodnie z dokumentacją <A> pozytywny opinią zgodnie z archiwalną dokumentacją konstrukcyjną <D> i pozytywną opinią <E> (Zastosowany moduł <F>) zgodnie ze Świadectwem <G>;
- ** zgodnie z archiwalną dokumentacją konstrukcyjną <D> i pozytywną opinią <E> (Zastosowany moduł <F>) zgodnie ze Świadectwem <G>;
- 18** asa cum este stabilit în <A> și apreciat pozitiv de în conformitate cu Certificatul <C>;
- 14***DICZ* is authorised a compilar e documentado técnica de fábrica;
- 15***DICZ* è autorizzato a compilar e documentado tecnica de fabbrica;
- 16***DICZ* è autorizzato a compilar e documentado tecnica de fábrica;
- 17***DICZ* è autorizzato a compilar e documentado tecnica de fábrica;
- 18***DICZ* ha tillåtelset till å kompilera den tekniska konstruktionsfilen.

CE - IZJAVA O SKLADNOSTI
CE - VASTAVUSDEKLARATSIION
CE - ДЕКЛАРАЦІЯ-ЗА-Ц'ОТВЕТСТВІЕ
CE - OVERYENSTEMMELSEKLERING
CE - FÖRSÄKRAN-OM ÖVERENSTEMMELSE

- 17 (NL) deklarieer na vlastní výjiznka odpovědnost, že modely klimatizátorov, kýmohy dovolýz nínejsza deklaracia;
- 18 (CZ) deklaruje pod vlastní výjiznka odpovědnost, že modely klimatizátorov, kýmohy dovolýz nínejsza deklaracia;
- 19 (CZ) z svo odgovorností zjavlja, da so modeli klimatiskih naprav, na katere se izjava nanaša;
- 20 (RW) kinnibet oma itelliku vastutusest, et käesoleva deklaratsiooni alla kuuluvad klimaseadmed modelid;
- 21 (GB) deklariëra på egen ansvar, at alle de klimaanlægsmodeller som berøres af denne deklaration inderbær att;
- 22 (CZ) víska svo atsakomné sčebia, kaž za kondicionaivno prietási modelia, kuriems yra laikoma ši deklaracija;
- 23 (H) vállalja saját felelősségre, hogy az írott nyilatkozatban megnevezett modellek, amelyekre ez a nyilatkozat vonatkozik;
- 24 (SK) vyhlasuje na vlastnú zodpovednosť, že tieto klimatizačné modely, na ktoré sa vzťahuje táto vyhlásenie;
- 25 (TR) laminen kendi sorumluluğunda otnak üzere bu bildirimli ilgili ölçüde, klima modellerinin aşğıdaki gibi olduğunu beyan eder;

- 17 spełniać wymogi następujących norm i innych dokumentów normalizacyjnych, pod warunkiem że używane są zgodnie z naszymi instrukcjami;
- 18 sunt în conformitate cu următorii (următoarelor) standard(e) sau alte (documente) normative, cu condiția ca acestea să fie utilizate în conformitate cu instrucțiunile noastre;
- 19 składu są szebiecim standardami i innymi normatywnymi dokumentami i innymi wytycznymi, pod warunkiem, że są stosowane zgodnie z naszymi instrukcjami;
- 20 on vastavuse järgmis (te standarditega) või teiste normatiivsete dokumentidega, kui need kasutatakse vastavalt meie juhenditele;
- 25 ünün, laimalarınza göre kulanimas kosuluvia aşğıdaki standartlar ve norm belirlen begerete uyumludur;
- 21 соответствует на следующие стандарты при других нормативных документах, при условии, что не нарушат соответствующие инструкции;
- 22 atitinka žemiau nuroytus standartus ir (arba) kitus norminius dokumentus su sąlyga, kad yra naudojami pagal mūsų nuroymus;
- 23 bed, ja teibti atsibiostis rozliimim normativim, abisil sekošiem standartem un olem normativim dokumentem;
- 24 si v zlože v nasčeto(om) (im) normam (im) alebo (im)si normatívm (im) dokumentom (im), za predpokladu, že sa používajú v súlade s našimi návodmi;
- 25 ünün, laimalarınza göre kulanimas kosuluvia aşğıdaki standartlar ve norm belirlen begerete uyumludur;
- 10 Direktiver, med senere ændringer;
- 11 Direktiv, med foretagne ændringer;
- 12 Direktiver, med foretagne ændringer;
- 13 Direktie, welke zijn gewijzigd;
- 14 v platněných změnách;
- 15 Smernice, kako je izmjenjeno;
- 16 irányelvek (és módosítások) rendelkezését;
- 17 Dирективе, со всеми поправками;
- 18 Direktiver, cu amendamentele respective;
- 19* ko je dožieno v <A> n oddano s strani v skiatu s Certificatom <C>;
- ** ko je dožieno v tehniki moduli <D> oddano s strani <E> (Uporabian modúl <F>) v skiatu s Certificatom <G>; Kategorija nevaranja <H>; Glejte tudi naš naslednji strani;
- 20* ngayon nairalarat documents <A> n heats ikidulat jrig vastatit serifikadilis <C>;
- ** ngayon nairalarat teknisas dokumentatsion <D> n heats ikidulat <E> jrig (lisamodul <F>) vastatit serifikadilis <G>; Risikokategoriya <H>; Vataaké la jargnis litaluag;
- 21* kareo e sarapeho e <A> n oveseno nonorotemo ot sarapeho sarapeho <C>;
- ** kareo e sarapeho e Arta za trevacheva konstrukcija <D> n oveseno nonorotemo ot <E> (Porapeho modul <F>) sarapeho sarapeho <G>; Kategoriya risika <H>; Buente oap na cheparuara cheparuara;
- 22* kaip nustatyta <A> ir kaip bijgtama nuspresta pagal Serifikatą <C>;
- ** kaip nurodyta techninėje konstrukcijos byloje <D> ir patvirtinta (teikiamam modului <F>) pagal patvirtinimą <G>; Rizikos kategorija <H>; Taip pat žiūrėkite ir kitą puslapį;
- 23* ka norádus <A> n atibisost pozitiyvam veřėjimam sařkařá sarifikatim <C>;
- ** ka noksats tehniskaj dokumentacijai <D> atibisost pozitiyvam ĩejimam (jeikantijs saraja <F>), ka apievina serifikats <G>;
- 19*** DICZ* je pooblašten za sestavo datoteke s letnično mapo;
- 20*** DICZ* je pooblašten za sestavo datoteke s letnično mapo;
- 21*** DICZ* je autorizovaný kompilar a dokumentovat technické konstrukce;
- 22*** DICZ* je autorizada a compilar e documentado técnica de fábrica;
- 23*** DICZ* je autorized sastavit tehničko dokumentačiju;
- 24*** Spoločnosť DICZ* je oprávnená vyvíjorť súbor technické konstrukcie;
- 25*** DICZ* Tehnik Yapin Dosyasinin derlemeyu yetkilidir;

<A>	DAIKIN.TCF.032C.13/09.2016
	DEKRA (NB0344)
<C>	2159619.0551-EMC
<D>	Daikin.TCFP.006
<E>	AIB Vlnčotte (NB0026)
<F>	D1
<G>	—
<H>	II

19*** DICZ* je autorizovaný kompilar a dokumentovat technické konstrukce;

20*** DICZ* je autorizovaný kompilar a dokumentovat technické konstrukce;

21*** DICZ* je autorizovaný kompilar a dokumentovat technické konstrukce;

22*** DICZ* je autorizovaný kompilar a dokumentovat technické konstrukce;

23*** DICZ* je autorizovaný kompilar a dokumentovat technické konstrukce;

24*** Spoločnosť DICZ* je oprávnená vyvíjorť súbor technické konstrukcie;

25*** DICZ* Tehnik Yapin Dosyasinin derlemeyu yetkilidir;

Bezpečnostní opatření



Před ovládáním jednotky si pečlivě přečtěte bezpečnostní opatření v tomto návodu.



Tento spotřebič je plněn chladivem R32.

- Zde popsaná bezpečnostní opatření jsou označena nápisy VÝSTRAHA a VAROVÁNÍ. Oba nápisy upozorňují na důležité informace, které se týkají bezpečnosti. Všechna taková opatření je třeba dodržovat za všech okolností.
- Význam informací VÝSTRAHA a VAROVÁNÍ

! VÝSTRAHA Nedodržení těchto pokynů může zapříčinit zranění osob nebo smrt.

! VAROVÁNÍ Nedodržení těchto pokynů může způsobit škody na majetku nebo zranění osob, které může v závislosti na podmínkách být i velmi vážné.

- Bezpečnostní značky uvedené v tomto návodu mají následující významy:



Vždy se řiďte těmito pokyny.



Zkontrolujte, zda je jednotka řádně uzemněna.



Nikdy se nepokoušejte.

- Po dokončení instalace proveďte provozní zkoušku pro kontrolu chyb a dle návodu k obsluze zákazníkovi vysvětlíte, jak klimatizaci ovládat a jak se o ni starat.
- Původním jazykem tohoto návodu je Angličtina. Všechny ostatní jazyky jsou překladem originálního návodu.



VÝSTRAHA

Jednotka je vybavena štítkem uvedeným níže. Přečtěte si prosím pečlivě následující pokyny.



- V případě úniku z chladicího okruhu neprovádějte odčerpání pomocí kompresoru.
- Použijte systém pro obnovu chladiva a samostatnou tlakovou nádobu.
- Výstraha, při provádění odčerpání hrozí nebezpečí výbuchu.
- Při odčerpání pomocí kompresoru by mohlo dojít k samovznícení v důsledku vniknutí vzduchu během odčerpávání.

Použité symboly:

- 1) Výstražná značka (ISO 7010 – W001)
- 2) Výstraha, výbušný materiál (ISO 7010 – W002)
- 3) Přečtěte si příručku pro uživatele (ISO 7000 – 0790)
- 4) Příručka pro uživatele; návod k obsluze (ISO 7000 – 1641)
- 5) Indikátor servisu; přečtěte si technickou příručku (ISO 7000 – 1659)





VÝSTRAHA

- Požádejte svého prodejce nebo kvalifikované pracovníky, aby provedli instalační práce. Nikdy se nepokoušejte klimatizační jednotku sami instalovat. Nesprávná instalace může mít za následek únik vody, úraz elektrickým proudem nebo požár.
- Instalujte klimatizační jednotku v souladu s pokyny uvedenými v tomto návodu k instalaci. Nesprávná instalace může mít za následek únik vody, úraz elektrickým proudem nebo požár.
- Pro instalační práce používejte pouze stanovené příslušenství a součásti. Pokud nepoužijete uvedené části, může to vést k pádu jednotky, úniku vody, úrazu elektrickým proudem nebo požáru.
- Klimatizační jednotku nainstalujte na dostatečně silné základy, které unesou její hmotnost. Nedostatečně pevné uložení může vést k pádu zařízení a způsobit zranění.
- Elektrické práce musí být prováděny v souladu s příslušnými místními a národními předpisy a pokyny v tomto návodu k instalaci. Použijte výhradně samostatný napájecí obvod. Nedostatek kapacity napájecího obvodu a nesprávné provedení může mít za následek úraz elektrickým proudem nebo požár.
- Použijte kabel s dostatečnou délkou. Nepoužívejte propojené vodiče nebo prodlužovací kabel. Může dojít k přehřátí, zásahu elektrickým proudem nebo požáru.
- Ujistěte se, že je veškeré elektrické zapojení zabezpečeno, jsou použity stanovené vodiče a přípojky či vodiče nejsou vystaveny námaze. Nesprávné připojení nebo zajištění vodičů může mít za následek abnormální nahromadění tepla nebo požár.
- Při připojování napájení a vedení mezi vnitřní a venkovní jednotkou vedte vodiče tak, aby bylo možné dobře uzavřít kryt řídicí jednotky. Nesprávné umístění krytu řídicí jednotky může způsobit úraz elektrickým proudem, požár, nebo přehřátí svorek.
- Pokud během instalace dojde k úniku chladiva, ihned proveďte odvětrání místnosti. Při styku chladiva s ohněm může vznikat jedovatý plyn.



Bezpečnostní opatření





<ul style="list-style-type: none">Po dokončení instalace zkontrolujte, zda nedochází k úniku plynného chladiva. Pokud plynné chladivo uniká do místnosti a přijde do styku se zdrojem ohně, například ohřívačem s ventilátorem, troubou nebo vařičem, mohou vznikat jedovaté plyny.	
<ul style="list-style-type: none">Při instalaci nebo přemístování klimatizačního zařízení zajistěte odvětrání chladivového okruhu tak, aby neobsahoval žádný vzduch a používejte pouze stanovené chladivo (R32). Přítomnost vzduchu nebo jiných cizích látek v chladivovém okruhu způsobuje abnormální vzrůst tlaku, což může vést k poškození zařízení a dokonce zranění.	
<ul style="list-style-type: none">Během instalace bezpečně připojte potrubí chladiva předtím, než spustíte kompresor. Jestliže potrubí chladiva není připojeno a uzavírací ventil je otevřen při spuštění kompresoru, dojde k nasátí vzduchu, což způsobí abnormální tlak v chladivovém cyklu. Může dojít k poškození zařízení a dokonce k úrazu.	
<ul style="list-style-type: none">Během režimu odčerpávání zastavte kompresor předtím, než budete demontovat potrubí chladiva. Pokud je během odčerpávání kompresor stále v provozu a uzavírací ventil otevřený, bude vzduch nasáván dovnitř, když bude potrubí chladiva demontováno, což způsobí abnormální tlak během chladicího cyklu a může vést k poškození zařízení a dokonce úrazu.	
<ul style="list-style-type: none">Klimatizační jednotku nezapomeňte uzemnit. Jednotku je zakázáno uzemňovat k potrubí, hromosvodu či telefonnímu vedení. Nesprávné uzemnění může způsobit úraz elektrickým proudem.	
<ul style="list-style-type: none">Nezapomeňte nainstalovat jistič proti zemnímu spojení. Nebude-li jistič instalován, hrozí riziko úrazu elektrickým proudem nebo požáru.	
<ul style="list-style-type: none">Nepoužívejte žádné jiné prostředky k urychlení procesu odmrazování nebo čištění, než jaké jsou doporučeny výrobcem.	
<ul style="list-style-type: none">Tento spotřebič musí být uložen v místnosti bez nepřetržitě používaných zdrojů zapálení (například: otevřené plameny, plynový spotřebič nebo elektrický ohřívač).	
<ul style="list-style-type: none">Nepropichovat ani nevhazovat do ohně.	
<ul style="list-style-type: none">Mějte na paměti, že chladivo nemusí mít žádný zápach.	
<ul style="list-style-type: none">Tento spotřebič se musí instalovat, obsluhovat a skladovat v místnosti, která je větší než minimální požadovaná podlahová plocha.	
<ul style="list-style-type: none">Dodržujte státní předpisy týkající se použití plynu.	

VÁROVÁNÍ

<ul style="list-style-type: none">Neinstalujte klimatizaci na místa, kde může dojít k úniku hořlavých plynů. V případě úniku plynu může tento po nahromadění v blízkosti klimatizace zapříčinit poškození zařízení.	
<ul style="list-style-type: none">Postupujte dle pokynů v tomto instalačním návodu a nainstalujte vypouštěcí potrubí, aby se zajistilo patřičný odvod kondenzátu a zaizolujte potrubí, aby se zabránilo kondenzaci. Nesprávně instalované vypouštěcí potrubí může způsobit únik vody v interiéru a škody na majetku.	
<ul style="list-style-type: none">Utáhněte převlečnou matici podle předepsané metody pomocí momentového klíče. Pokud je převlečná matice příliš utažena, může po delší době použití prasknout a způsobit únik chladiva.	
<ul style="list-style-type: none">Vždy realizujte odpovídající opatření tak, aby se venkovní jednotka nemohla stát úkrytem malých zvířat. Malá zvířata mohou svým dotykem s elektrickými částmi způsobit poruchu, kouř nebo požár. Poučte prosím zákazníka o nutnosti udržování čistoty v okolí jednotky.	
<ul style="list-style-type: none">Teplota okruhu chladiva bude vysoká. Vedďte prosím propojovací vodič mezi jednotkami mimo měděné trubky, které nejsou tepelně izolovány.	
<ul style="list-style-type: none">Tento spotřebič je určen k použití odborníky nebo školenými uživateli v obchodech, v lehkém průmyslu a na farmách, nebo pro komerční a domácí použití určenými osobami.	
<ul style="list-style-type: none">Hladina akustického tlaku je nižší než 70 dB(A).	
<ul style="list-style-type: none">Na přístupném místě systému musí uvedeny následující informace:<ul style="list-style-type: none">- pokyny pro vypnutí systému v případě nouzového stavu- název a adresa hasičské stanice, policie a nemocnice- název, adresa a telefonní čísla nonstop servisuPro tuto knihu záznamů poskytuje v Evropě nezbytné pokyny norma EN378.	

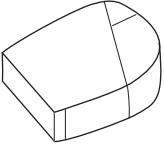
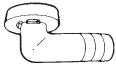
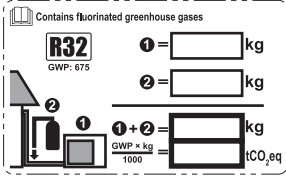
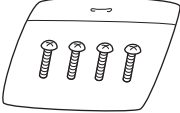
Příslušenství

Příslušenství dodávané s venkovní jednotkou:

<p>Ⓐ Instalační návod + návod pro R32</p>	1	<p>Ⓑ Vypouštěcí přípojka</p>			
<p>Ⓒ Sestava redukce</p>  <p>Nachází se ve spodní části balení skříně.</p>	1	 <p>Nachází se ve spodní části balení skříně.</p>	1		
<p>Ⓔ Štítek pro označení náplně chladiva</p> 	1	<p>Ⓓ Sáček se šrouby (pro upevnění kotvicích pásků elektrického vedení)</p>  <p>Nachází se ve spodní části balení skříně.</p>	1		
<p>Ⓕ Vícejazyčný štítek pro označení fluorovaných skleníkových plynů</p>  <p>Nachází se ve spodní části balení skříně.</p>	1	<p>Ⓖ Vypouštěcí krytka (1)</p> 	6	<p>Ⓗ Vypouštěcí krytka (2)</p> 	3

Bezpečnostní opatření pro výběr místa instalace

- 1) Zvolte dostatečně pevné místo, které unese hmotnost a vydrží vibrace jednotky a na kterém nebude hluk provozu zesilován.
- 2) Zvolte místo, na kterém horký vzduch vypouštěný z jednotky nebo hluk provozu jednotky nebude obtěžovat sousedy uživatele.
- 3) Vyhněte se místům blízko ložnice a podobných místností, aby hluk provozu jednotky nezpůsobil žádné potíže.
- 4) Musí být zajištěn dostatečný prostor pro přenos jednotky jak na místo, tak z místa její instalace.
- 5) Musí být zajištěn dostatečný prostor pro průchod vzduchu bez překážek u vstupu a výstupu vzduchu.
- 6) Místo instalace musí být bez možnosti úniku hořlavých plynů z blízkého okolí.
- 7) Instalujte jednotky, napájecí kabely a propojovací vodiče mezi jednotkami minimálně 3 metry od televizních a rozhlasových přijímačů. Splněním tohoto požadavku zabráníte rušení obrazu a zvuku těchto přijímačů. (Šum může být slyšet i když je umístěna ve větší vzdálenosti než 3 metry, a to v závislosti na podmínkách rádiových vln.)
- 8) V pobřežních oblastech nebo na jiných místech se slanou atmosférou siranového plynu může životnost klimatizační jednotky zkracovat koroze.
- 9) Protože z venkovní jednotky může vytékat voda, neumísťujte pod jednotku žádné předměty, které vyžadují uložení v suchu.

POZNÁMKA

Jednotky nesmí být instalovány zavěšením ze stropu nebo ukládáním na sebe.

⚠ VAROVÁNÍ

Při provozování klimatizačního zařízení při nízké teplotě okolí postupujte dle pokynů uvedených níže.

- Aby se zabránilo vystavení jednotky větru, nainstalujte venkovní jednotku stranou sání směrem ke stěně.
- Nikdy neinstalujte venkovní jednotku na místo, kde strana sání může být přímo vystavena větru.
- Aby se zabránilo vystavení jednotky větru, doporučuje se namontovat ochranný plech na stranu výstupu vzduchu venkovní jednotky.
- V oblastech se silným sněžením zvolte takové místo instalace, kde sníh nijak neovlivní provoz jednotky.

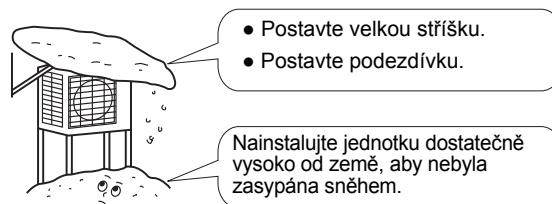

Výkresy instalace vnitřní/venkovní jednotky

Pro instalaci vnitřní jednotky se řiďte instalačním návodem dodaným pro vnitřní jednotku.
(Obrázek ukazuje nástěnnou vnitřní jednotku.)

VAROVÁNÍ

- Nepřipojujte vestavěné větve potrubí a venkovní jednotku, když pouze provádíte instalaci potrubí bez připojení vnitřní jednotky, abyste později přidali další vnitřní jednotku.
Zajistěte, aby se žádné nečistoty nebo vlhkost nedostali do vestavěné větve potrubí.
Podrobnosti viz strana 9 "7 Rozvod chladivového potrubí".
- Nelze připojovat vnitřní jednotku pouze pro jednu místnost. **Zajistěte připojení alespoň 2 místností.**

POZNÁMKA:

Zařízení na ohřev TUV pro Multi nebo Hybrid pro Multi jsou považovány za jednu pokojovou přípojku.
Správnou kombinaci naleznete v tabulce kombinací a v instalačním návodu zařízení na ohřev TUV pro Multi nebo Hybrid pro Multi.

Max. přípustná náplň chladiva	
3MXM40*	2,2 kg
3(A)MXM52*	2,2 kg
3MXM68*	2,4 kg
4MXM68*	2,6 kg
4MXM80*	3,2 kg
5MXM90*	3,3 kg

Délka chladivového potrubí musí být co nejkratší.

Minimální podlahová plocha pro instalaci	
3MXM40*	4,7 m ²
3(A)MXM52*	4,7 m ²
3MXM68*	5,5 m ²
4MXM68*	6,5 m ²
4MXM80*	9,8 m ²
5MXM90*	10,4 m ²

Pokud hrozí nebezpečí pádu nebo převrácení jednotky, upevněte jednotku pomocí základových šroubů nebo pomocí drátu nebo jiných prostředků.

Pokud umístění nezajišťuje dobrý odvod kondenzátu, umístěte jednotku na vyrovnávací montážní základnu (nebo plastový podstavec). Nainstalujte jednotku tak, aby byla vyrovnaná. Pokud nebude jednotka vyrovnaná, může to mít za následek únik nebo akumulaci vody.

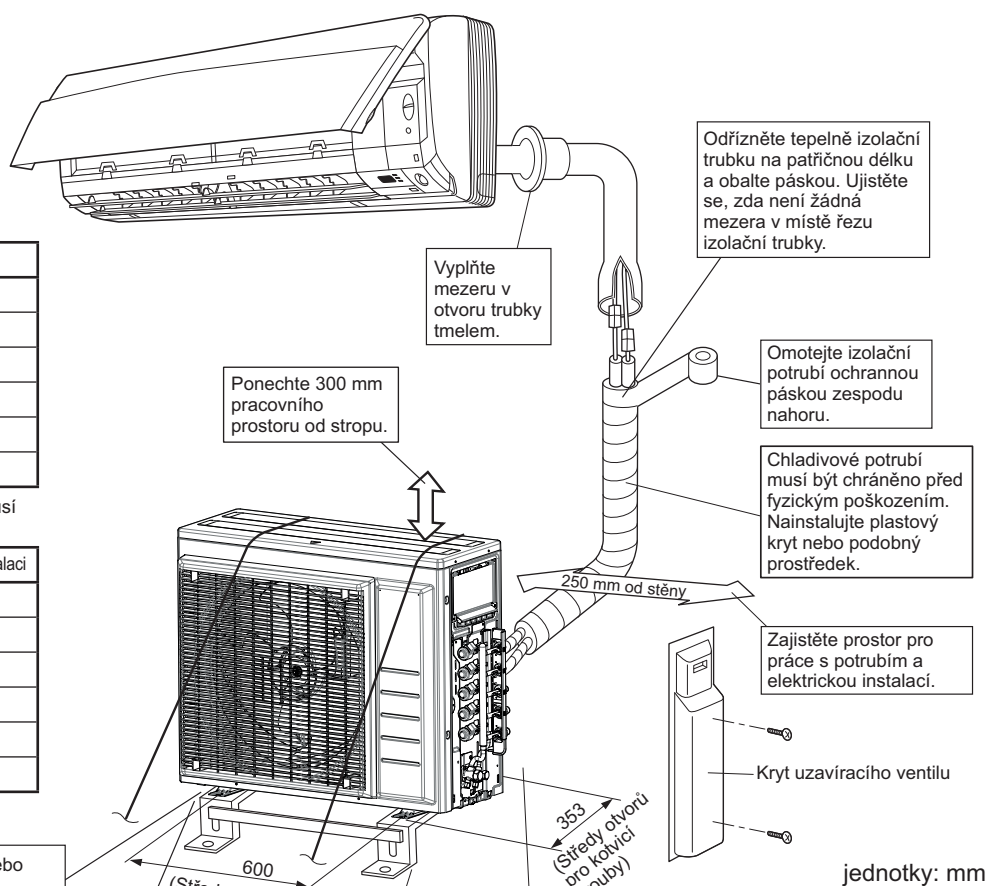

jednotky: mm

Izolujte také přípojky na venkovní jednotce.

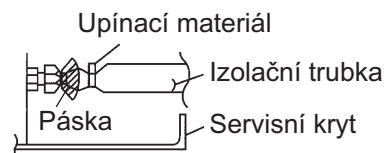

Použijte pásku nebo izolační materiál na všechny přípojky k zabránění přístupu vzduchu mezi měděné potrubí a izolační trubku.
Provedte vždy, když je venkovní jednotka instalována nahoře.

Instalace

- Nainstalujte jednotku vodorovně.
- Jednotka může být nainstalována přímo na betonovou verandu nebo zpevněné místo, pokud je k dispozici dobrá drenáž.
- Pokud existuje možnost přenosu případných vibrací do budovy, použijte antivibrační pryž (běžná dodávka).

1. Přípojky (připojovací otvor)

Nainstalujte vnitřní jednotku podle níže uvedené tabulky, která ukazuje vztah mezi krytím vnitřní jednotky a odpovídajícím otvorem. Celková krytí vnitřní jednotky, která může být připojena k této jednotce:

Typ s tepelným čerpadlem:	3MXM40* - až 7,0 kW	4MXM68* - až 11,0 kW
	3MXM52* - až 9,0 kW	4MXM80* - až 14,5 kW
	3AMXM52* - až 9,0 kW	5MXM90* - až 16,6 kW
	3MXM68* - až 11,0 kW	

Přípojka	3MXM40*	3MXM52* 3AMXM52*
A	15 , 20 , 25 , 35	15 , 20 , 25 , 35
B	# ①⑤, ②⑦, ③⑧, ④⑨	# # # # ①⑤, ②⑦, ③⑧, ④⑨, 42 , 50
C	# # # # ①⑤, ②⑦, ③⑧, ④⑨	# # # # ①⑤, ②⑦, ③⑧, ④⑨, 42 , 50
Přípojka	3MXM68*	4MXM68*
A	15 , 20 , 25 , 35	15 , 20 , 25 , 35
B	# # # # ①⑤, ②⑦, ③⑧, ④⑨, 42 , 50 , 60	15 , 20 , 25 , 35
C	# # # # ①⑤, ②⑦, ③⑧, ④⑨, 42 , 50 , 60	# # # # ①⑤, ②⑦, ③⑧, ④⑨, 42 , 50 , 60
D		# # # # ①⑤, ②⑦, ③⑧, ④⑨, 42 , 50 , 60
Přípojka	4MXM80*	5MXM90*
A	15 , 20 , 25 , 35	15 , 20 , 25 , 35
B	# # # # ①⑤, ②⑦, ③⑧, ④⑨, 42 , 50 , 60	15 , 20 , 25 , 35
C	# # # # ①⑤, ②⑦, ③⑧, ④⑨, ⑤⑩, ⑥⑪, ⑦⑫, 71	# # # # ①⑤, ②⑦, ③⑧, ④⑨, 42 , 50 , 60
D	# # # # ①⑤, ②⑦, ③⑧, ④⑨, ⑤⑩, ⑥⑪, ⑦⑫, 71	# # # # ①⑤, ②⑦, ③⑧, ④⑨, ⑤⑩, ⑥⑪, ⑦⑫, 71
E		# # # # ①⑤, ②⑦, ③⑧, ④⑨, ⑤⑩, ⑥⑪, ⑦⑫, 71

○ : Používejte redukce k připojení potrubí.

: Použijte redukce č. 2 a 4.

△ : Použijte redukce č. 5 a 6.

□ : Použijte redukce č. 1 a 3.

Informace o číslech redukcí a jejich tvaru naleznete v části "Jak používat redukce" na straně 12.

POZNÁMKA:

- Zařízení na ohřev TUV pro Multi používá stejnou redukci jako vnitřní jednotka třídy 20.
- Pro Hybrid pro Multi se podívejte do instalačního návodu vnitřní jednotky, kde naleznete správnou třídu výkonu a příslušnou redukci.

Bezpečnostní opatření při instalaci

- Zkontrolujte pevnost a vyrovnanost podlahy pro instalaci, aby jednotka po instalaci nezpůsobovala při provozu vibrace nebo hluk.
- Dle nákresu základů dobře jednotku upevněte pomocí základových šroubů. (Připravte 4 sady na trhu dostupných základových šroubů, matic a podložek M8 nebo M10.)
- Nejlepší je zašroubovat základové šrouby, dokud jejich konce nejsou 20 mm nad povrchem základů.

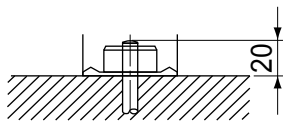

Směrnice instalace venkovní jednotky

- Tam, kde je stěna nebo jiná překážka v cestě vstupu nebo výstupu vzduchu venkovní jednotky, postupujte podle níže uvedených instalačních pokynů.
- Pro všechny níže uvedené instalační vzory musí být výška stěny na výstupní straně 1200 mm nebo méně.

Stěna na jedné straně

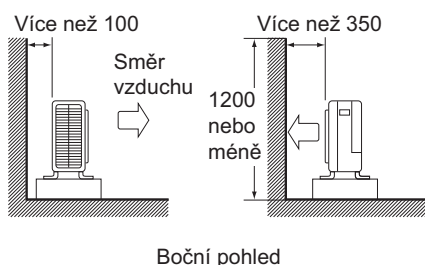

Boční pohled

Stěna na dvou stranách

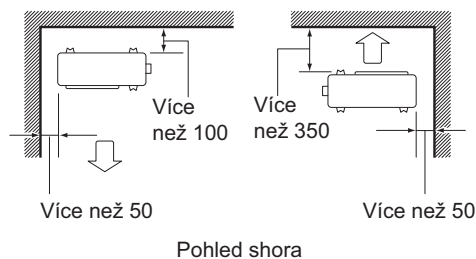

Pohled shora

Stěna na třech stranách

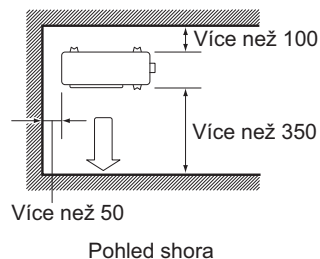

Pohled shora

jednotky: mm

Výběr místa instalace vnitřních jednotek

- Maximální povolená délka potrubí chladiva a maximální přípustný výškový rozdíl mezi venkovními a vnitřními jednotkami jsou uvedeny níže.

(Čím kratší je potrubí chladiva, tím lepší výkon. Připojujte tak, aby bylo potrubí co nejkratší. **Nejkratší povolená délka na místě je 3 m.**)

Třída výkonu venkovní jednotky	3MXM40*	3MXM52* 3AMXM52*	3MXM68*	4MXM68*	4MXM80*	5MXM90*
Potrubí ke každé vnitřní jednotce	Max. 25 m.	Max. 25 m.	Max. 25 m.	Max. 25 m.	Max. 25 m.	Max. 25 m.
Celková délka potrubí mezi všemi jednotkami	Max. 50 m.	Max. 50 m.	Max. 50 m.	Max 60 m.	Max. 70 m.	Max. 75 m.

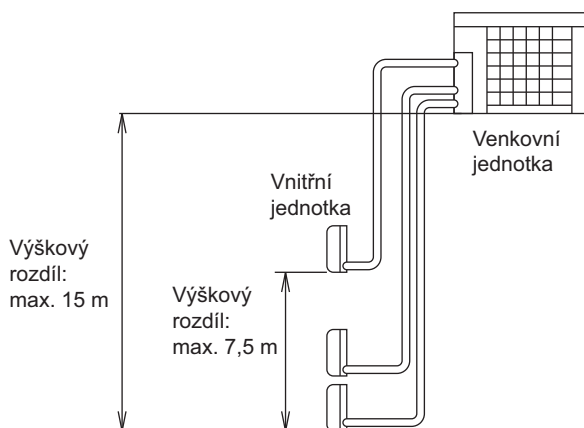

V případě, že je venkovní jednotka umístěna výše, než vnitřní jednotky.

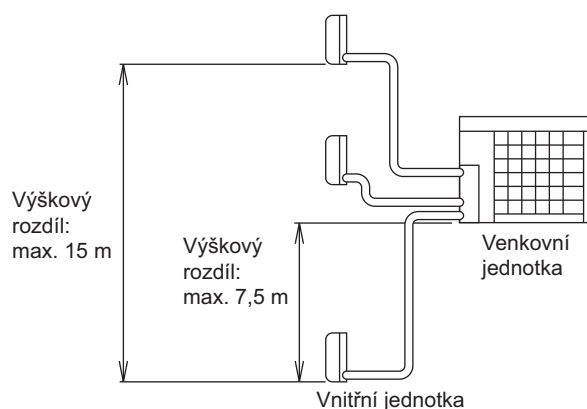

V případě, že je venkovní jednotka umístěna jinak. (Je-li níže než jedna nebo více vnitřních jednotek.)

POZNÁMKA:

Pro zařízení na ohřev TUV pro Multi a Hybrid pro Multi se podívejte do instalačního návodu vnitřní jednotky a ověřte specifické požadavky na instalaci pro přípustnou délku a maximální povolený výškový rozdíl.

Chladivové potrubí

1. Instalace venkovní jednotky

- 1) Při instalaci venkovní jednotky se řiďte pokyny v části "**Bezpečnostní opatření pro výběr místa instalace**" na straně 3 a "**Výkresy instalace vnitřní/venkovní jednotky**" na straně 4.
- 2) Jestliže je nutné zajistit odtokové potrubí, postupujte dle níže uvedených pokynů.

2. Odvod vody

- Pokud vypouštěcí přípojku zakrývá montážní základna nebo podlaha, umístěte další podstavce patek o výšce alespoň 30 mm (1-1/4 palce) pod patky venkovní jednotky.
- V chladných oblastech nepoužívejte u venkovní jednotky vypouštěcí přípojky, vypouštěcí krytky (1, 2) a hadice. (Mohlo by dojít k zamrznutí vody a omezení topného výkonu jednotky.)

- 1) Připojte vypouštěcí krytku ⑥ (1) a ⑦ (2).
- 2) Připojte vypouštěcí přípojku ⑧.

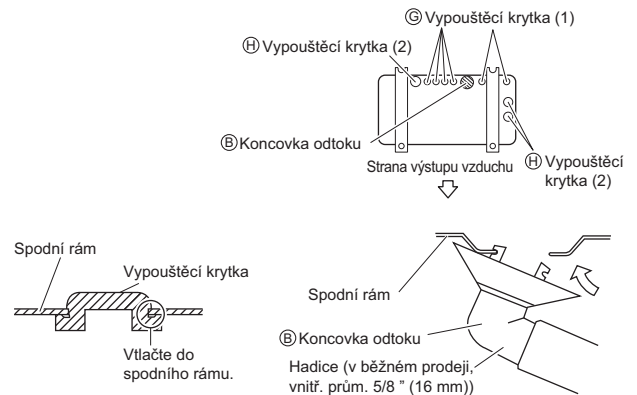

3. Chladivové potrubí

! VAROVÁNÍ

- Použijte převlečnou matici upevněnou k hlavní jednotce. (Aby se zabránilo prasknutí matice stárnutím.)
- Aby se zabránilo úniku plynu, naneste chladivový olej pouze na vnitřní povrch rozšíření. (Používejte chladivový olej pro R32.)
- Při utahování převlečných matic použijte momentové klíče, aby se zabránilo poškození matic a únikům plynu.
- Nepoužívejte opakovaně spoje/šroubení, které již byly použity.
- Instalaci musí provádět instalační technik, výběr materiálů a instalace musí splňovat platná legislativní nařízení. V Evropě musí být použita norma EN378.
- Ujistěte se, že potrubí na místě instalace a přípojky nejsou vystaveny namáhání.

Vyrovnejte středy obou rozšíření (hrdla) a utáhněte matice rukou o 3 nebo 4 otočky. Poté je pevně dotáhněte momentovými klíči.

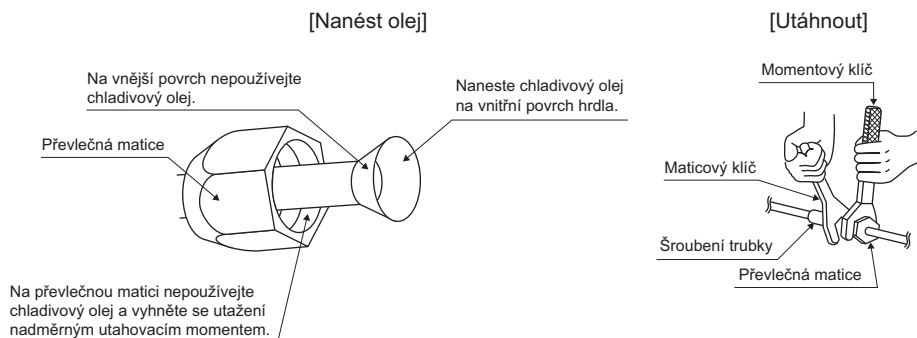

Utahovací moment převlečné matice	
ø 1/4 coulu (6,4 mm)	10-1/2 – 12-3/4 ft • lbf (14,2 – 17,2 N • m)
ø 3/8 coulu (9,5 mm)	24-1/8 – 29-1/2 ft • lbf (32,7 – 39,9 N • m)
ø 1/2 coulu (12,7 mm)	36-1/2 – 44-1/2 ft • lbf (49,5 – 60,3 N • m)
ø 5/8 coulu (15,9 mm)	45-5/8 – 55-5/8 ft • lbf (61,8 – 75,4 N • m)

Šířka na ploškách	11/16 coulu (17 mm)	3/4 coulu (19 mm)	7/8 coulu (22 mm)	11/16 coulu (27 mm)
Utahovací moment krytu ventilu	10-1/2 – 12-5/8 ft • lbf (14,2 – 17,2 N • m)	12-5/8 – 15-3/8 ft • lbf (17,1 – 20,9 N • m)	16 – 20-1/4 ft • lbf (21,6 – 27,4 N • m)	35-3/8 – 44-1/8 ft • lbf (48 – 59,8 N • m)

Utahovací moment krytu servisní přípojky	8 – 10-7/8 ft • lbf (10,8 – 14,7 N • m)
--	---

Chladivové potrubí

4. Odsátí vzduchu pomocí podtlakového čerpadla a kontrola úniku plynu

⚠ VÝSTRAHA

- Do chladicího cyklu nepřidávejte žádné jiné chladivo, než předepsané chladivo (R32).
- Pokud dojde k úniku plynného chladiva, vyvětrejte místnost co možná nejdříve a co možná nejdéle.
- Chladivo R32, stejně jako ostatní chladiva, musí být vždy regenerováno a nikdy nesmí být vypouštěno do okolního prostředí.
- Používejte podtlakové čerpadlo výhradně pro R32 nebo R410A. Používání stejného podtlakového čerpadla pro různá chladiva může mít za následek poškození podtlakového čerpadla nebo jednotky.
- **Používejte nástroje pro chladivo R32 nebo R410A (např. redukční ventily, plnicí hadici nebo adaptér podtlakového čerpadla).**
- Během zkoušek nikdy netlakujte zařízení pomocí vyššího tlaku než je maximální přípustný tlak (viz typový štítek na jednotce).
- Pokud dojde k úniku chladiva, ihned proveďte odvětrání místnosti. Pokud se chladivo dostane do styku s ohněm, může vznikat jedovatý plyn.
- Nikdy se nedotýkejte náhodně uniklého chladiva přímo. To by mohlo způsobit vážná poranění vyvolaná omrzlinami.

- Jakmile je instalace potrubí dokončena, je nutné provést odvodušnění a zkontrolovat, zda nedochází k únikům plynu.
 - Jestliže používáte přídavné chladivo, proveďte vypuštění vzduchu z potrubí chladiva a z vnitřní jednotky pomocí podtlakového čerpadla a pak proveďte plnění přídavného chladiva.
 - K ovládní dříku uzavíracího ventilu použijte klíč s šestihrannou hlavou (4 mm).
 - Veškeré spoje potrubí chladiva musí být utaženy momentovým klíčem na předepsaný utahovací moment.
- 1) Připojte vystupující stranu plnicí hadice (z redukčního ventilu s manometrem) k servisní přípojce plynového uzavíracího ventilu.
 - 2) Úplně otevřete nízkotlaký ventil (Lo) a úplně zavřete vysokotlaký ventil (Hi) redukčního ventilu.
(Vysokotlaký ventil následně nevyžaduje žádnou obsluhu.)
 - 3) Proveďte podtlakové odsávání a ujistěte se, že kombinovaný tlakoměr udává hodnotu $-0,1$ MPa (-76 cmHg).
Doporučujeme vypouštět **alespoň 1 hodinu**.
 - 4) Zavřete nízkotlaký ventil (Lo) redukčního ventilu s manometrem a zastavte podtlakové čerpadlo.
(Udržujte tento stav po dobu 4–5 minut, abyste se ujistili, že se ukazatel kombinovaného tlakoměru neposune zpět.)
Jestliže se pohybuje zpět, může to signalizovat výskyt vlhkosti nebo únik ze spojovacích dílů. Po prohlídce všech spojů a uvolnění a následného dotažení matic opakujte kroky 2-4.)
 - 5) Sundejte kryty z kapalinového uzavíracího ventilu a plynového uzavíracího ventilu.
 - 6) Pomocí šestihranného klíče otevřete kapalinový uzavírací ventil otočením jeho dříku o 90° proti směru hodinových ručiček.
Po 5 sekundách ventil zavřete a zkontrolujte únik plynu.
S použitím mýdlové vody zkontrolujte únik plynu z rozšíření konců trubek vnitřní jednotky, rozšíření konců trubek venkovní jednotky a z vřeten ventilů.
Po dokončení kontroly odstraňte veškerou mýdlovou vodu.
 - 7) Odpojte plnicí hadici ze servisní přípojky uzavíracího ventilu plynu a pak úplně otevřete uzavírací ventily kapaliny a plynu.
(Nepokoušejte se otáčet dříkem ventilu za jeho doraz.)
 - 8) Utáhněte kryty ventilů a kryty servisních přípojek pro uzavírací ventily kapaliny a plynu momentovým klíčem předepsanými utahovacími momenty.
Podrobnosti viz "**3. Chladivové potrubí**" na straně 7.

Chladivové potrubí

5. Plnění chladivem

- 1) Pokud celková délka potrubí pro všechny místnosti přesáhne údaje uvedené níže, dodatečně doplňte **20 g** chladiva (R32) pro každý další metr potrubí.

Třída výkonu venkovní jednotky	3MXM40*, 3MXM52*, 3AMXM52*, 3MXM68*, 4MXM68*, 4MXM80*, 5MXM90*
Celková délka potrubí pro všechny místnosti	30 m

Důležité informace ohledně použitého chladiva.

Tento výrobek obsahuje fluorované skleníkové plyny.
Tyto plyny nevypouštějte do atmosféry.

Typ chladiva: **R32**

Hodnota GWP⁽¹⁾: **675** ⁽¹⁾ GWP = Global warming potential
(potenciál globálního oteplování)

Vyplňte prosím nesmazatelným inkoustem,

- ① tovární náplň chladiva ve výrobku,
- ② doplňující množství chladiva naplněného v místě instalace a
- ①+② celkovou náplň chladiva
- Výpočet ekvivalentu tCO₂ se provádí dle vzorce
(zaokrouhлено na 2 desetinná místa)
na štítku chladiva dodaném s tímto výrobkem.

Vyplněný štítek musí být nalepen v blízkosti
plnicí přípojky chladiva výrobku (např. na
vnitřní stranu krytu uzavíracího ventilu).

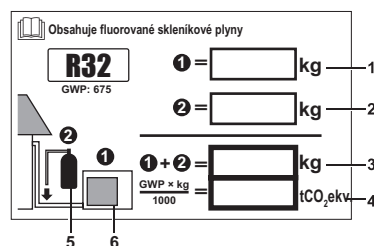

- 1 tovární náplň chladiva ve výrobku:
viz typový štítek jednotky
- 2 doplňující množství chladiva
naplněného v místě instalace
- 3 celková náplň chladiva
- 4 **Emise skleníkových plynů**
celkové náplně chladiva vyjádřené
jako ekvivalent tun CO₂
- 5 láhev na chladivo a rozdělovací
potrubí pro plnění
- 6 venkovní jednotka

POZNÁMKA

Národní implementace směrnic EU u některých fluorovaných skleníkových plynů může vyžadovat jejich uvedení v příslušném oficiálním jazyce na jednotce. Proto je s jednotkou dodáván vícejazyčný štítek označující fluorované skleníkové plyny. Pokyny pro nalepení jsou znázorněny na zadní straně tohoto štítku.



POZNÁMKA

V Evropě se používají **emise skleníkových plynů** celkové náplně chladiva v systému (vyjádřeno jako ekvivalent tun CO₂) ke stanovení intervalů údržby. Řiďte se platnými předpisy.

Vzorec pro výpočet emisí skleníkových plynů:

hodnota GWP chladiva × celková náplň chladiva [v kg] / 1000

Použijte hodnotu GWP uvedenou na štítku s informacemi o náplni chladiva. Tato hodnota GWP je založena na 4. hodnotící zprávě IPCC. Hodnota GWP uvedená v tomto návodu může být zastaralá (tj. provedená na základě 3. hodnotící zprávy IPCC).

VAROVÁNÍ

I když je uzavírací ventil plně uzavřen, chladivo může pomalu unikát; nenechávejte převlečnou matici sundanou po dlouhou dobu.

Chladivové potrubí

6. Rozvod chladivového potrubí

Upozornění při manipulaci s potrubím

- 1) Chraňte otevřený konec potrubí před prachem a vlhkostí.
- 2) Veškeré ohyby potrubí musí být co možná nejmírnější. Pro ohýbání používejte ohýbačku trubek.

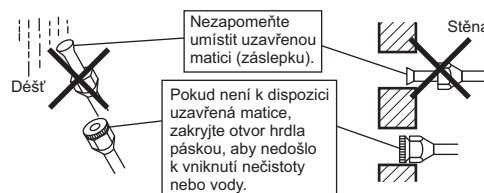

Volba mědi a tepelné izolace

Když používáte komerční měděné potrubí a armatury, dodržujte následující pokyny:

- 1) Izolační materiál: Polyetylenová pěna
Intenzita přestupu tepla: 0,041 až 0,052 W/mK (0,035 až 0,045 kcal/mh°C)
Povrch chladivového potrubí dosahuje teploty až 110°C.
Zvolte takové materiály tepelné izolace, které vydrží tuto teplotu.
- 2) Proveďte izolaci jak plynového, tak kapalinového potrubí a zajistěte rozměry izolace uvedené níže.

Plynové potrubí	Vněj. prům.: 9,5 mm, 12,7 mm / tloušťka: 0,8 mm (C1220T-O) Vněj. prům.: 15,9 mm / tloušťka: 1,0 mm (C1220T-O)
Kapalinové potrubí	Vněj. prům.: 6,4 mm / tloušťka: 0,8 mm (C1220T-O)
Izolace plynového potrubí	Vnitř. prům.: 12-15 mm, Vnitř. prům.: 16-20 mm / tloušťka: 13 mm min.
Izolace kapalinového potrubí	Vnitř. prům.: 8-10 mm / tloušťka: 10 mm min.
Minimální poloměr ohybu	Vněj. prům.: 6,4 mm, 9,5 mm / 30 mm nebo více Vněj. prům.: 12,7 mm / 40 mm nebo více Vněj. prům.: 15,9 mm / 50 mm nebo více

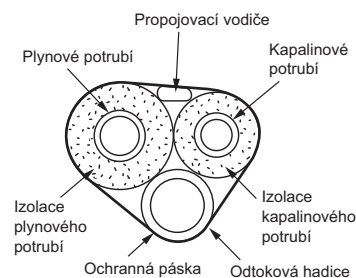

- 3) Použijte samostatná tepelně izolovaná potrubí pro plyné chladivo a pro kapalné chladivo.
- 4) Potrubí a další tlakové součásti musí odpovídat platným legislativním nařízením a musí být vhodné pro vedení chladiva. Pro chladivo používejte bezešvé měděné trubky deoxidované kyselinou fosforečnou.

7. Rozšiřování konců trubek

- 1) Uřežte konec trubky pomocí řezáku trubek.
- 2) Odstraňte otřepy s uřezaným koncem směřujícím dolů, aby se piliny a třísky nemohly dostat do trubky.
- 3) Umístěte na trubku převlečnou matici.
- 4) Proveďte rozšíření trubky.
- 5) Zkontrolujte, že je rozšíření trubky správně provedeno.



Rozšiřování

Přesně dodržte níže znázorněný rozměr.

Nástroj pro rozšiřování konců trubek pro R32	Standardní nástroj pro rozšiřování konců trubek	
	Typ spojky (typ Ridgid)	Typ s křídlovou maticí (typ Imperial)
A	0–0,5 mm	1,0–1,5 mm

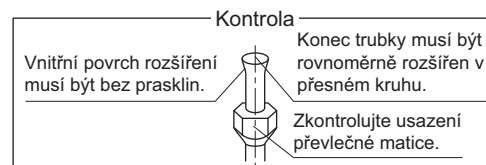

⚠ VÝSTRAHA

- Na rozšířenou část nepoužívejte minerální olej.
- Zabraňte vniknutí minerálního oleje do systému. Snížila by se životnost jednotek.
- Nikdy nepoužívejte potrubí, které bylo již použito pro předchozí instalace. Používejte pouze díly dodané s jednotkou.
- Kvůli garanci životnosti nikdy k této jednotce R32 neinstalujte sušičku.
- Vysoušecí materiál může rozpouštět a poškozovat systém.
- Nedokonalé rozšíření konců trubek může mít za následek únik plyného chladiva.

Jak používat reduktory

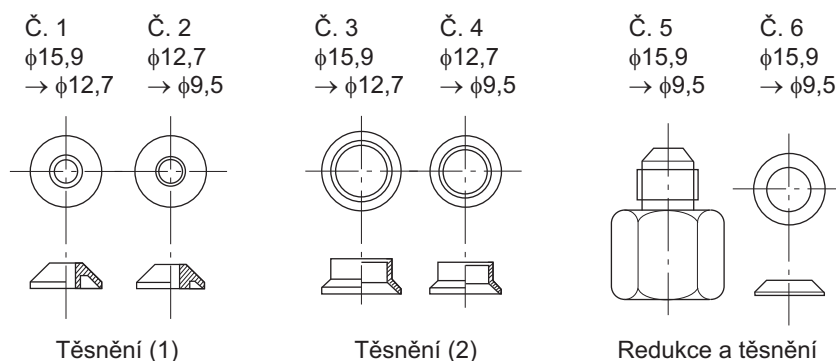

Použijte dodané reduktory s jednotkou podle níže uvedeného popisu.

1) Připojení potrubí φ12,7 k připojovacímu otvoru plynového potrubí pro φ15,9:

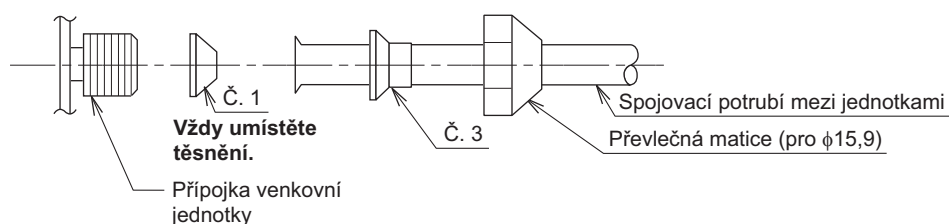

2) Připojení potrubí φ9,5 k připojovacímu otvoru plynového potrubí pro φ15,9:

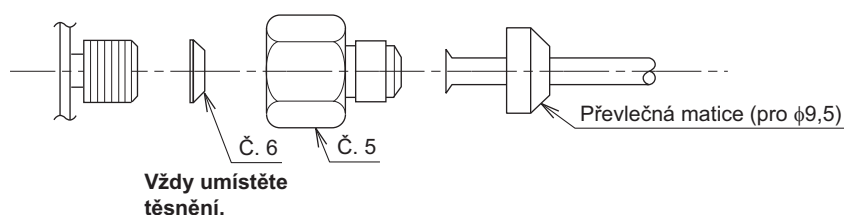

3) Připojení potrubí φ9,5 k připojovacímu otvoru plynového potrubí pro φ12,7:

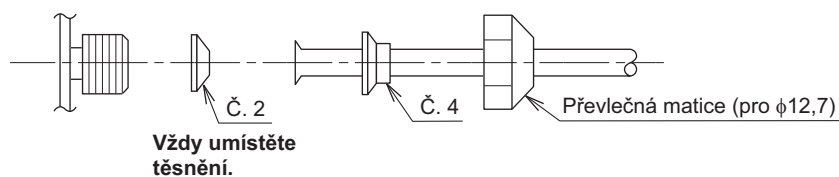

- Při použití balení reduktoru uvedeného výše, věnujte pozornost tomu, abyste nepřetáhli matici, protože se může poškodit menší potrubí. (cca 2/3 - 1 normálního utahovacího momentu)
- Naneste vrstvu chladicího oleje na ozávitovaný připojovací otvor venkovní jednotky, kde vstupuje převlečná matice.
- Používejte vhodný klíč, aby nedošlo k poškození připojovacího závitu přetažením převlečné matice.

Utahovací moment převlečné matice	
Převlečná matice φ9,5	32,7-39,9 N·m (333-407 kgf·cm)
Převlečná matice φ12,7	49,5-60,3 N·m (505-615 kgf·cm)
Převlečná matice φ15,9	61,8-75,4 N·m (630-769 kgf·cm)

Funkce odčerpání

Když provádíte přemístění nebo likvidaci jednotky, nezapomeňte odčerpat chladivo, aby nebylo jeho únikem ohroženo životní prostředí.

- 1) Sundejte kryt z kapalinového uzavíracího ventilu a plynového uzavíracího ventilu.
- 2) Spusťte režim nuceného chlazení.
- 3) Po uplynutí 5 až 10 minut uzavřete kapalinový uzavírací ventil pomocí šestihranného klíče.
- 4) Po 2 až 3 minutách zavřete plynový uzavírací ventil a zastavte režim nuceného chlazení.

POZNÁMKA:

Pro Hybrid pro Multi musí být zaručeno, že budou zajištěna všechna požadovaná bezpečnostní opatření, aby se zabránilo poškození zamrznutím na vodním výměníku tepla, než bude moci být tato funkce povolena nebo aktivována.

Podrobné informace naleznete v instalačním návodu vnitřní jednotky.

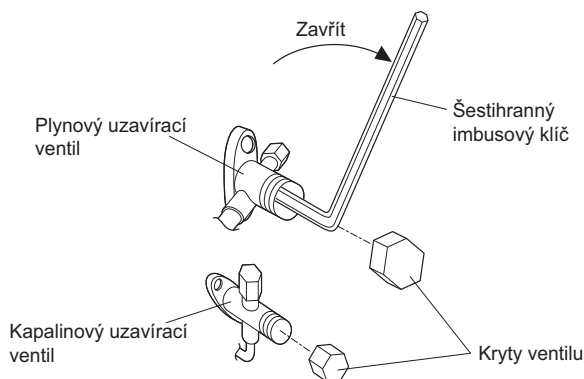

1. Vynucený provoz

- 1) Vypněte napájení.
- 2) Odstraňte šrouby servisního krytu (2 šrouby).
- 3) Odstraňte servisní kryt spínače karty (1 šroub).
- 4) Přepněte spínač SW5 a SW6 do polohy "Off" (vypnuto).
- 5) Zapněte spínač provozního režimu (SW2) do polohy "COOL" (CHLAZENÍ).
- 6) Našroubujte zpět servisní kryt spínače karty (1 šroub).
- 7) Zapněte napájení.
- 8) Stiskněte spínač nuceného provozu (SW1) nad servisním krytem karty.

■ Spusťte nucený provoz chlazení.

Pro vypnutí nuceného provozu stiskněte znovu spínač nuceného provozu (SW1).

! VÝSTRAHA

Neodstraňujte kryt spínače, pokud není vypnuto napájení. (Hrozí riziko zásahu elektrickým proudem)

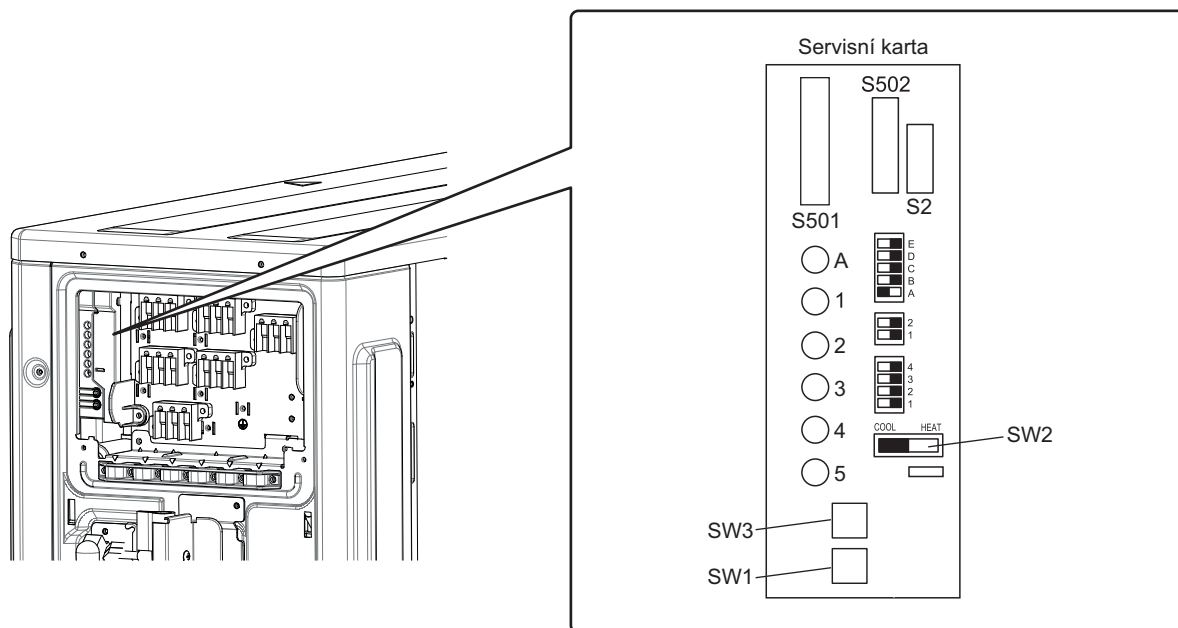

Vodiče

⚠ VÝSTRAHA

- Nepoužívejte propojené vodiče, splétané vodiče, prodlužovací kabel nebo přípojky starburst. Může dojít k přehřátí, zásahu elektrickým proudem nebo požáru.
- Nepoužívejte uvnitř výrobku místně zakoupené elektrické díly. (Neprovádějte větvení napájení pro čerpadlo kondenzátu, např. ze svorkovnice.) Mohlo by to způsobit úraz elektrickým proudem nebo požár.
- Nezapomeňte nainstalovat jistič proti zemnímu spojení. (Takový, který dokáže zvládnout vyšší harmonické proudy.) (Tato jednotka používá inverter (měnič), což znamená, že musí být použit jistič proti zemnímu spojení schopný zvládat harmonické proudy, aby se zabránilo poruše samotného jističe.)
- Použijte jistič s odpojením všech pólů se vzdáleností mezi kontakty alespoň 3 mm.
- Nezapojujte k vnitřní jednotce napájecí vodič. Mohlo by to způsobit úraz elektrickým proudem nebo požár.

<Postup zapojení>

- 1) Odstraňte izolaci z vodiče (3/4" (20 mm)).
- 2) Připojte propojovací vodiče mezi vnitřní a venkovní jednotkou **tak, aby se shodovala čísla na svorkovnicích**. Pevně utáhněte šrouby svorek. Pro utahování šroubů doporučujeme použít plochý šroubovák.
- 3) **Ujistěte se, že symboly pro vodiče a potrubí odpovídají.**
- 4) Lehkým potáhnutím za vodič zkontrolujte, že se nerozpojí.
- 5) Protáhněte vodič přes výřez ve spodní ochranné desce a připojte ochrannou desku.
- 6) Po dokončení práce znovu upevněte servisní kryt do původní polohy.

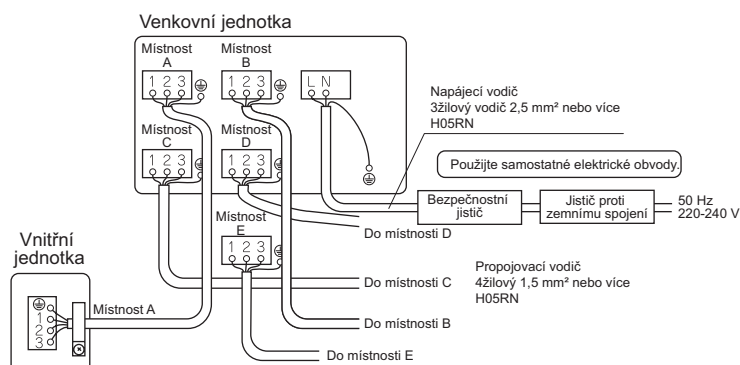

Vybavení splňuje normu
EN/IEC 61000-3-12
3MXM68*2V1B
4MXM68*2V1B
4MXM80*2V1B
5MXM90*2V1B

Natvarujte vodiče tak aby
nenadzvedávaly servisní kryt
nebo jiné díly konstrukce.

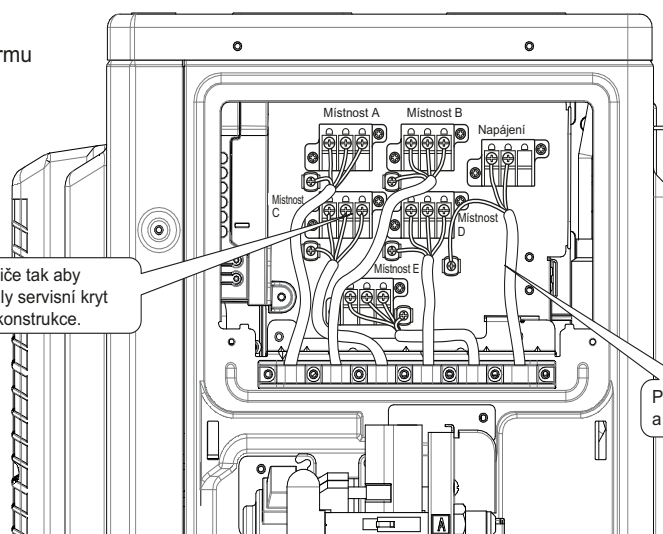

Použijte předepsané vodiče
a bezpečně je připojte.

Vodiče

VAROVÁNÍ

- Bezpečnostní opatření pro napájecí vedení. Pokud používáte lankové vodiče, použijte pro jejich připojení ke svorkovnici napájení kabelová očka.

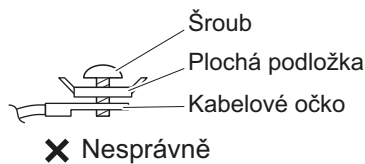
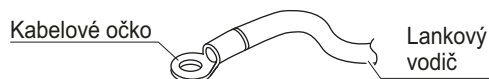
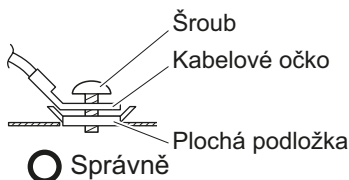
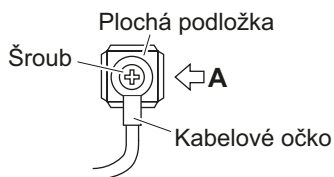

Pohled ve směru šipky A

- Když připojujete vodič jednotky ke svorkovnici pomocí jednožilového vodiče, proveďte zkroutení konce vodiče. Nesprávně provedené zapojení může způsobit nahromadění tepla a požár.

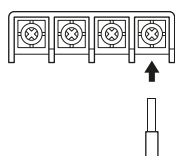
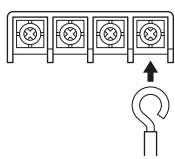

○ Správně

✗ Nesprávně

Odstranění izolace vodiče na svorkovnici

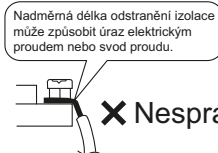

○ Správně

✗ Nesprávně

Nadměrná délka odstranění izolace může způsobit úraz elektrickým proudem nebo svod proudů.

Odstraňte izolaci k tomuto místu.

- Ujistěte se, že je uzemňovací vodič mezi uvolňovačem tahu a svorkou delší než ostatní vodiče.

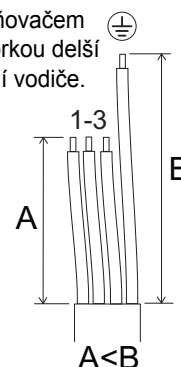

Uzemnění

Klimatizace musí být uzemněna. Při provádění uzemnění dodržujte veškeré místního a státní předpisy o elektrické instalaci.

Úspora energie v pohotovostním režimu

Pouze 3MXM40*, 3MXM52*, 3AMX52*

Funkce úspory energie v pohotovostním režimu vypíná napájení venkovní jednotky a přepíná vnitřní jednotku do pohotovostního režimu, a tím se snižuje spotřeba energie klimatizačního zařízení.

Funkce úspory elektrické energie v pohotovostním režimu pracuje u následujících vnitřních jednotek.

Pro typ FTXM, FTXP, FTXJ

VAROVÁNÍ

- Funkci úspory elektrické energie v pohotovostním režimu nelze použít pro jiné modely, než které jsou specifikovány.

- Postup pro zapnutí funkce úspory elektrické energie

- Zkontrolujte, zda je vypnut hlavní zdroj napájení. Pokud tomu tak není, vypněte jej.
- Odstraňte kryt uzavíracího ventilu.
- Odpojte selektivní konektor pro úsporu elektrické energie v pohotovostním režimu.
- Zapněte hlavní zdroj napájení.

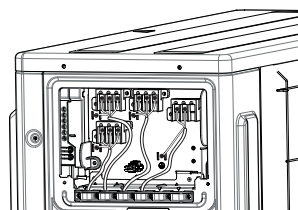

Funkce úspory energie v pohotovostním režimu vypnuta.

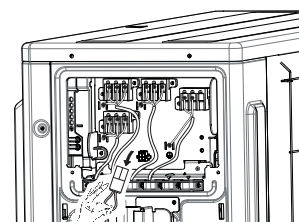

Funkce úspory energie v pohotovostním režimu zapnuta.

Před zasláním je funkce úspory elektrické energie v pohotovostním režimu vypnuta.

VAROVÁNÍ

- Než připojíte nebo odpojíte selektivní konektor pro úsporu elektrické energie v pohotovostním režimu se ujistěte, že je vypnutý hlavní zdroj napájení.
- Selektivní konektor pro úsporu elektrické energie v pohotovostním režimu je nutný, pokud je připojena jiná vnitřní jednotka než, které jsou uvedeny výše.

Nastavení prioritní místnosti

- Chcete-li použít nastavení prioritní místnosti, musí být po instalaci jednotky provedeno počáteční nastavení. Vysvětlíte nastavení prioritní místnosti, jak je popsáno níže, zákazníkovi, a ujistěte se, zda si zákazník přeje či nepřeje použít nastavení prioritní místnosti. Nastavení je vhodné pro pokoje pro hosty a obývací pokoje.

1. O funkci nastavení prioritní místnosti

Vnitřní jednotka, pro kterou se používá nastavení prioritní místnosti, má přednost v následujících případech.

1-1. Priorita provozního režimu

Provozní režim vnitřní jednotky, která je nastavena pro nastavení prioritní místnosti, má přednost. Pokud je nastavená vnitřní jednotka v provozu, všechny ostatní vnitřní jednotky nefungují a vstoupí do pohotovostního režimu, v závislosti na provozním režimu nastavené vnitřní jednotky.

1-2. Přednost při vysoce výkonném provozu

Pokud je vnitřní jednotka nastavena pro nastavení prioritní místnosti a pracuje při vysokém výkonu, kapacity dalších vnitřních jednotek budou mírně sníženy. Napájecí zdroj dává přednost vnitřní jednotce, která je nastavena pro nastavení prioritní místnosti.

1-3. Priorita tichého provozu

Nastavení vnitřní jednotky na tichý provoz způsobí, že venkovní jednotka bude tiše běžet.

Postup nastavení

Přesuňte přepínač na stranu ON (ZAPNUTO) u přepínače, který odpovídá potrubí připojenému k vnitřní jednotce, která má být nastavena. (Na obrázku níže je místnost A.) Jakmile dokončíte nastavení, opět zapojte napájení.

POZNÁMKA:

Nastavení prioritní místnosti platí pouze pro vnitřní jednotku klimatizace.

Ujistěte se, že nastavujete pouze jednu místnost

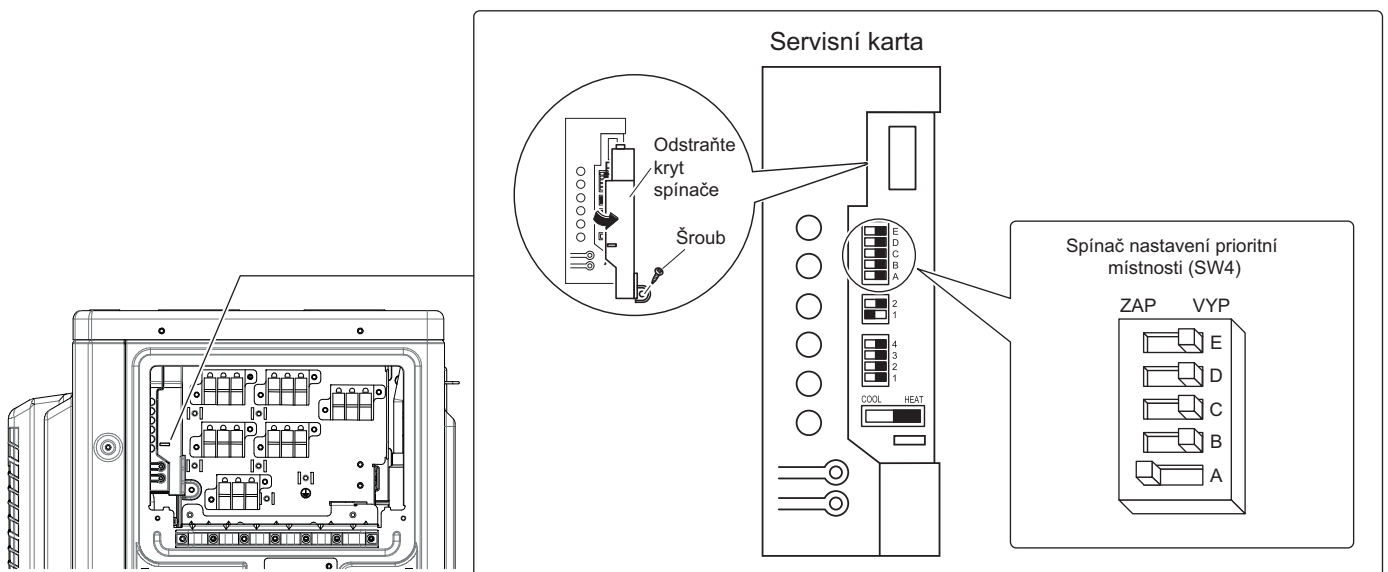

Nastavení nočního tichého režimu

- Pokud se má použít noční tichý režim, musí být po instalaci jednotky provedeno počáteční nastavení. Vysvětlíte noční tichý režim, jak je popsáno níže, zákazníkovi, a ujistěte se, zda si zákazník přeje či nepřeje použít noční tichý režim.

O nočním tichém režimu

Funkce nočního tichého režimu redukuje provozní hluk venkovní jednotky během nočních hodin. Tato funkce je užitečná, pokud má zákazník obavy z účinků provozního hluku na sousedy.

Nicméně pokud běží noční tichý režim, uspoří se chladicí výkon.

Postup nastavení

Přepněte spínač nočního tichého režimu (SW6-1) do polohy zapnuto.

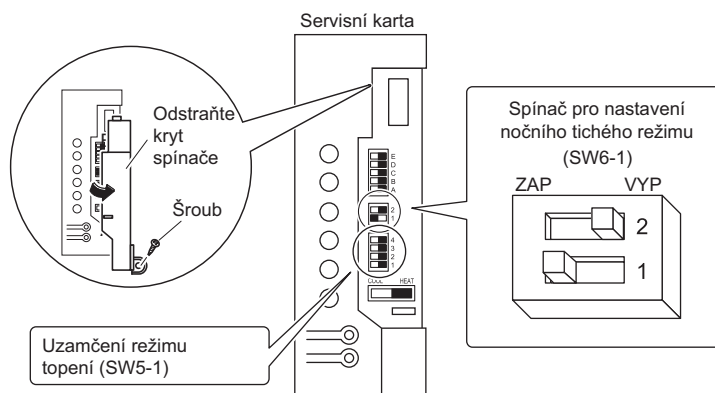

Uzamčení režimu TOPENÍ <SW5-1>

- Použijte spínač uzamčení režimu TOPENÍ (SW5-1) a přepněte je do polohy "ZAPNUTO".

Uzamčení režimu CHLAZENÍ <S15>

- Pomocí konektoru S15 nastavte jednotku pouze pro funkci chlazení nebo topení. Nastavení na pouze chlazení (C) : spojte nakrátko kolíky 3 a 5 konektoru <S15> Následující specifikace platí pro kryt konektoru a kolíky.

ST produkty Kryt: VHR-5N
Kolík: SVH-21T-1,1

Mějte na paměti, že nucený provoz je možný také v režimu CHLAZENÍ.

POZNÁMKA

Pokud je použito uzamčení režimu CHLAZENÍ v kombinaci se zařízením na ohřev TUV pro Multi nebo Hybrid pro Multi. Tyto jednotky nebudou ovládané tepelným čerpadlem.

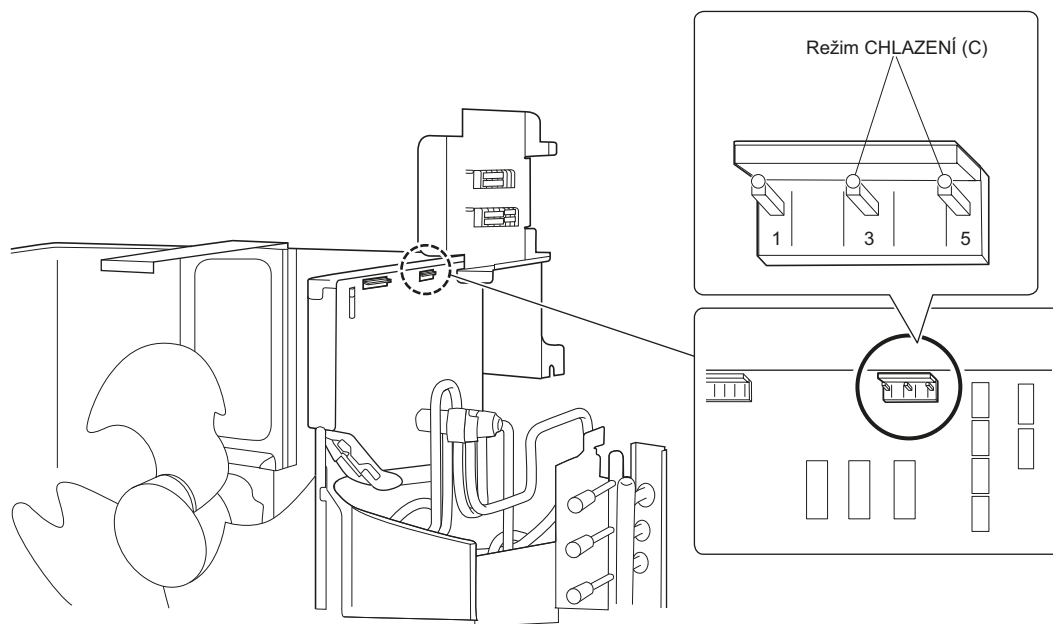

Zkušební provoz a zkoušky

- U zařízení na ohřev TUV pro Multi nebo Hybrid pro Multi musí být zajištěna určitá bezpečnostní opatření, než bude moci být tato funkce povolena nebo aktivována. Podrobné informace naleznete v instalačním návodu vnitřní jednotky.
- Před zahájením zkušebního provozu změřte napětí na primární straně bezpečnostního jističe.
- Ověřte, zda jsou uzavírací ventily kapaliny a plynu plně otevřeny.
- Zkontrolujte, zda potrubí a kabeláž mají shodné zapojení. Kontrola chyb zapojení je vhodná zejména pro podzemní vedení a jiné kabeláže, které nelze přímo kontrolovat.

1. Kontrola chyb zapojení

- Tento výrobek je schopen automatické korekce chyby zapojení.
- Stiskněte "spínač kontroly chyb zapojení" na servisní kartě venkovní jednotky. Nicméně spínač kontroly chyb zapojení nebude fungovat po dobu 3 minut po zapnutí bezpečnostního jističe nebo v závislosti na podmínkách venkovního vzduchu (viz Poznámka 2). Přibližně 15–20 minut po stisknutí spínače se opraví chyby v přípojovací kabeláži.

LED kontrolky servisního monitoru označují, zda je oprava možná či nikoliv, viz tabulka uvedená níže. Podrobnosti o způsobu čtení LED displeje naleznete v servisní příručce.

Pokud není možná vlastní korekce, zkontrolujte vnitřní zapojení jednotky a potrubí obvyklým způsobem.

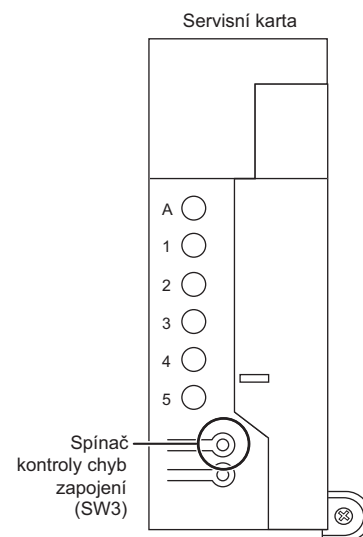

LED	1	2	3	4	5	Zpráva
Stav	Všechny blikají					Automatická oprava není možná
	Bliká Jedna za druhou					Automatická oprava dokončena
	☀️ (Jedna nebo více LED 1 až 4 svítí)					Abnormální vypnutí [POZNÁMKA. 4]

Příklad správného zapojení

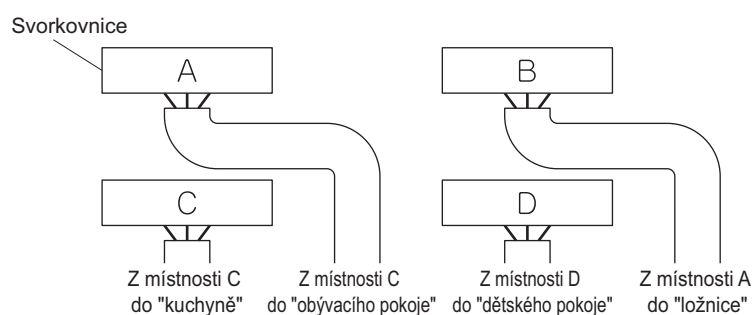

* Na obrázku na levé straně je zobrazeno odbočkové vedení.

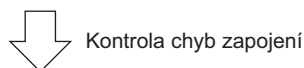

Sekvence rozsvícení LED po opravě zapojení.

Pořadí blikání LED: 2 → 1 → 3 → 4

POZNÁMKA:

- 1) Pro dvě místnosti nejsou LED 3, 4 a 5 zobrazeny, pro tři místnosti nejsou zobrazeny LED 4 a 5, pro čtyři místnosti není zobrazena LED 5.
- 2) Pokud je venkovní teplota vzduchu **5°C nebo nižší**, nebude fungovat funkce kontroly chyby zapojení.
- 3) Po kontrole chyby zapojení bude LED dále indikace pokračovat, dokud se nespustí běžný provoz. To je normální jev.
- 4) Postupujte dle procedur diagnostiky. (Podrobnosti diagnostiky chyb výrobku jsou uvedeny na zadní straně **desky na pravé straně**.)

Zkušební provoz a zkoušky

2. Zkušební provoz a zkoušky

- 1) Pro otestování chlazení nastavte nejnižší teplotu. Pro otestování topení nastavte nejvyšší teplotu. (V závislosti na teplotě v místnosti může být možné pouze topení nebo chlazení (ale ne obojí).)
- 2) Po zastavení jednotky nebude možné opětovné spuštění (topení nebo chlazení) po dobu cca 3 minut.
- 3) Pokud se provádí zkušební provoz v režimu TOPENÍ bezprostředně po zapnutí jističe, v některých případech nebude z jednotky vycházet vzduch přibližně po dobu 15 minut, aby se klimatizace ochránila před poškozením.
- 4) Během zkušebního provozu nejprve zkontrolujte funkci každé samostatné jednotky. Pak také zkontrolujte současný provoz všech vnitřních jednotek.
Zkontrolujte jak provoz topení tak chlazení.
- 5) Po přibližně 20 minutovém chodu jednotky změřte teploty na vstupu a výstupu vnitřní jednotky. V případě, že budou naměřené hodnoty vyšší než hodnoty uvedené v tabulce níže, je vše v normálu.
 - Během zkušebního provozu musí být spuštěny pouze vnitřní jednotky klimatizace (zařízení na ohřev TUV pro Multi nebo Hybrid pro Multi musí být během zkušebního provozu vypnuty).

	Chlazení	Topení
Teplotní rozdíl mezi vstupem a výstupem	Přibl. 8°C	Přibl. 20°C

(Při chodu v jedné místnosti)

- 6) Během provozu chlazení se může vytvořit námraza na uzavíracím ventilu plynu nebo jiných částech. To je normální jev.
- 7) Provozujte vnitřní jednotky v souladu s provozním návodem. Zkontrolujte, že pracují normálně.

3. Položky ke kontrole

Kontrola položky	Následky potíží	Kontrola
Jsou vnitřní jednotky bezpečně nainstalovány?	Pád, vibrace, hluk	
Byla provedena kontrola pro zjištění možného úniku plynu?	Nekompletní funkce chlazení/vytápění	
Byla provedena kompletní tepelná izolace (plynové potrubí, kapalinové potrubí, vnitřní části prodloužení vypouštěcí hadice)?	Únik vody	
Je zajištěna drenáž?	Únik vody	
Je zemnicí vodič bezpečně připojen?	Elektrický svod	
Jsou elektrické vodiče správně připojeny?	Nekompletní funkce chlazení/vytápění	
Je kabeláž v souladu se specifikacemi?	Nefunguje nebo spálené	
Jste vstupy/výstupy na vnitřních a venkovních jednotkách bez jakýchkoli překážek?	Nekompletní funkce chlazení/vytápění	
Jsou uzavírací ventily otevřeny?	Nekompletní funkce chlazení/vytápění	
Shodují se značky zapojení (místnost A, místnost B, místnost C, místnost D, místnost E) na kabeláži a potrubí pro každou vnitřní jednotku?	Nekompletní funkce chlazení/vytápění	
Je nastavení prioritní místnosti nastaveno na 2 nebo více místností? (Zařízení na ohřev TUV pro Multi nebo Hybrid pro Multi nesmí být vybrány za prioritní místnost.)	Nastavení priority místnosti není funkční.	

POZOR

- Nechejte zákazníka ovládat jednotku pomocí návodu, jež je součástí vnitřní jednotky. Dejte instrukce zákazníkovi, jak správně jednotku provozovat (zejména čištění vzduchových filtrů, provozních postupů a nastavení teploty).
- I když klimatizace není v provozu, spotřebovává jisté množství elektrické energie. V případě, že zákazník nebude jednotku používat ihned po instalaci, vypněte jistič, aby se zabránilo plýtvání elektrickou energií.
- Pokud bylo doplněno dodatečné chladivo z důvodu dlouhého potrubí, zapište toto přidané množství na výrobní štítek na zadní straně krytu uzavíracího ventilu.

Schéma potrubního rozvodu

Venkovní jednotka

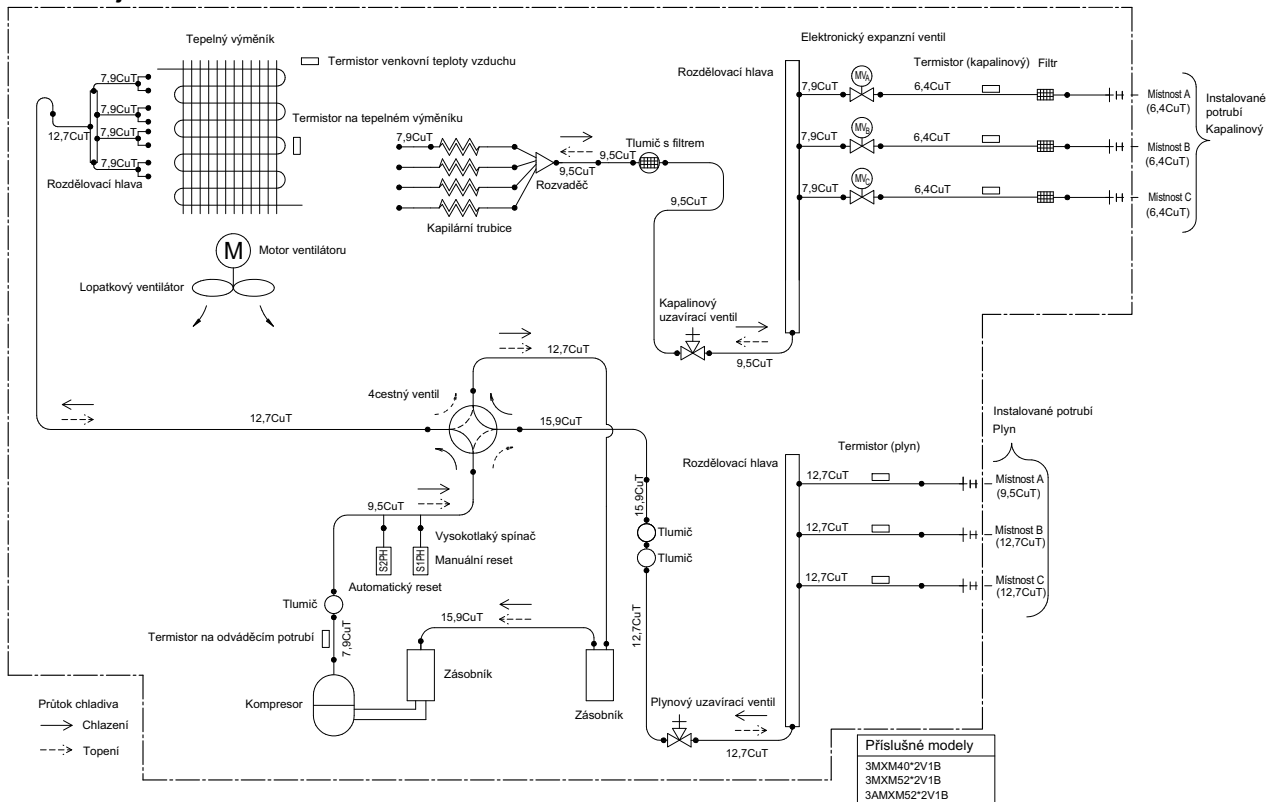

Venkovní jednotka

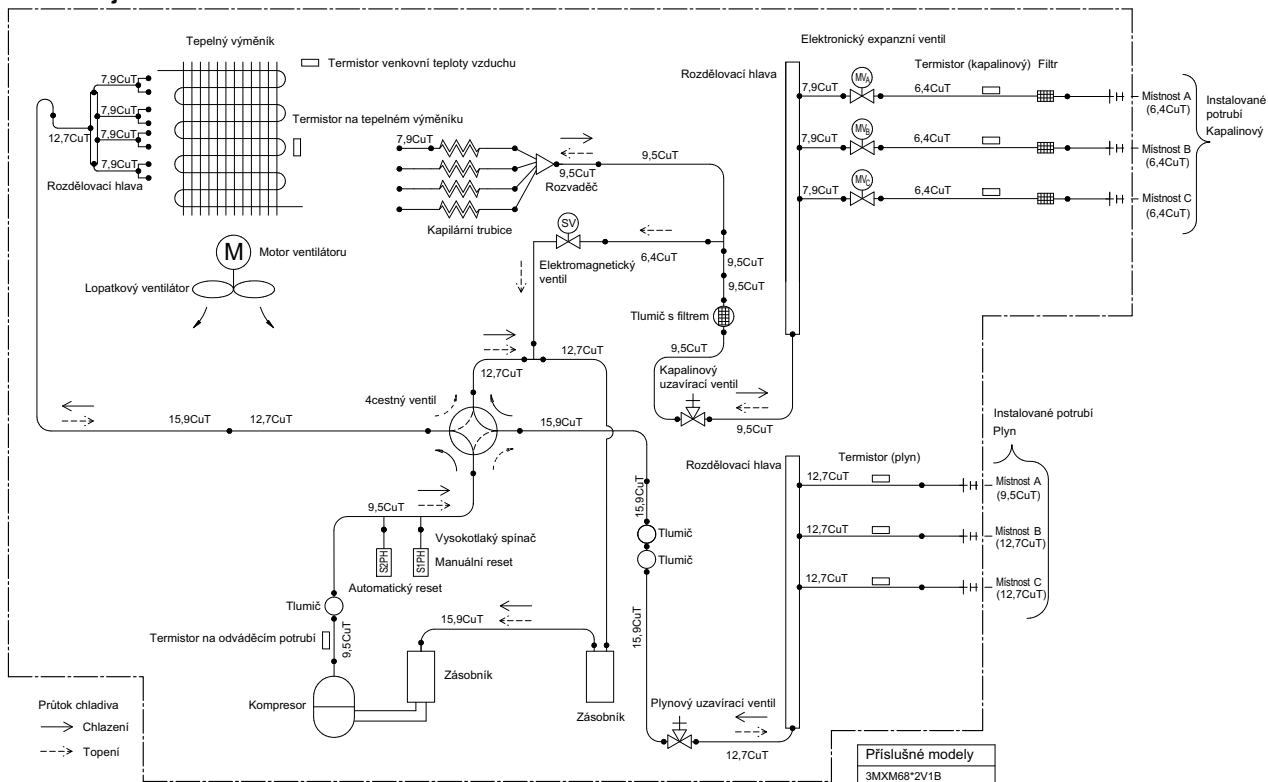

Kategorie PED vybavení - vysokotlaké spínače: kategorie IV; kompresor: kategorie II; zásobník: kategorie I; Další vybavení dle čl. 4§3.

POZNÁMKA:

Pokud se aktivuje vysokotlaký spínač, musí jej resetovat manuálně kvalifikovaná osoba.

Schéma potrubního rozvodu

Venkovní jednotka

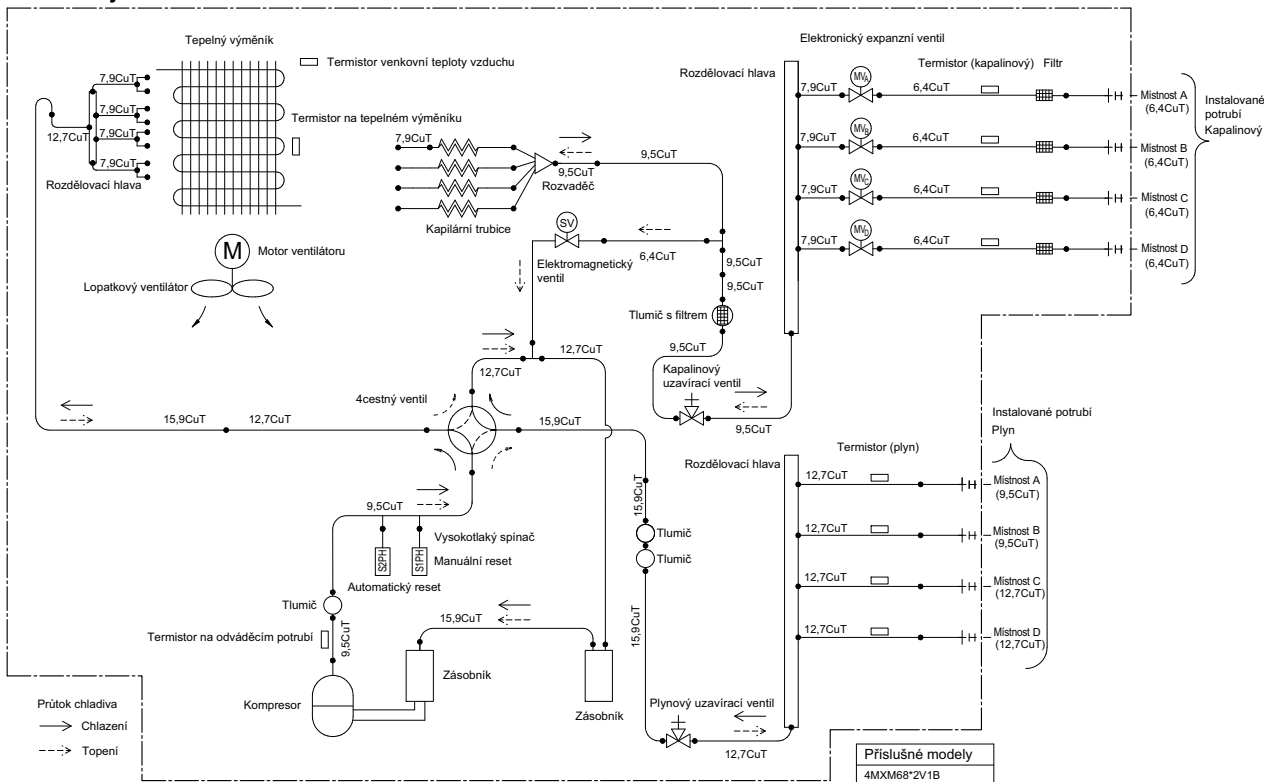

Kategorie PED vybavení - vysokotlaké spínače: kategorie IV; kompresor: kategorie II; zásobník: kategorie I; Další vybavení dle čl. 4§3.

Venkovní jednotka

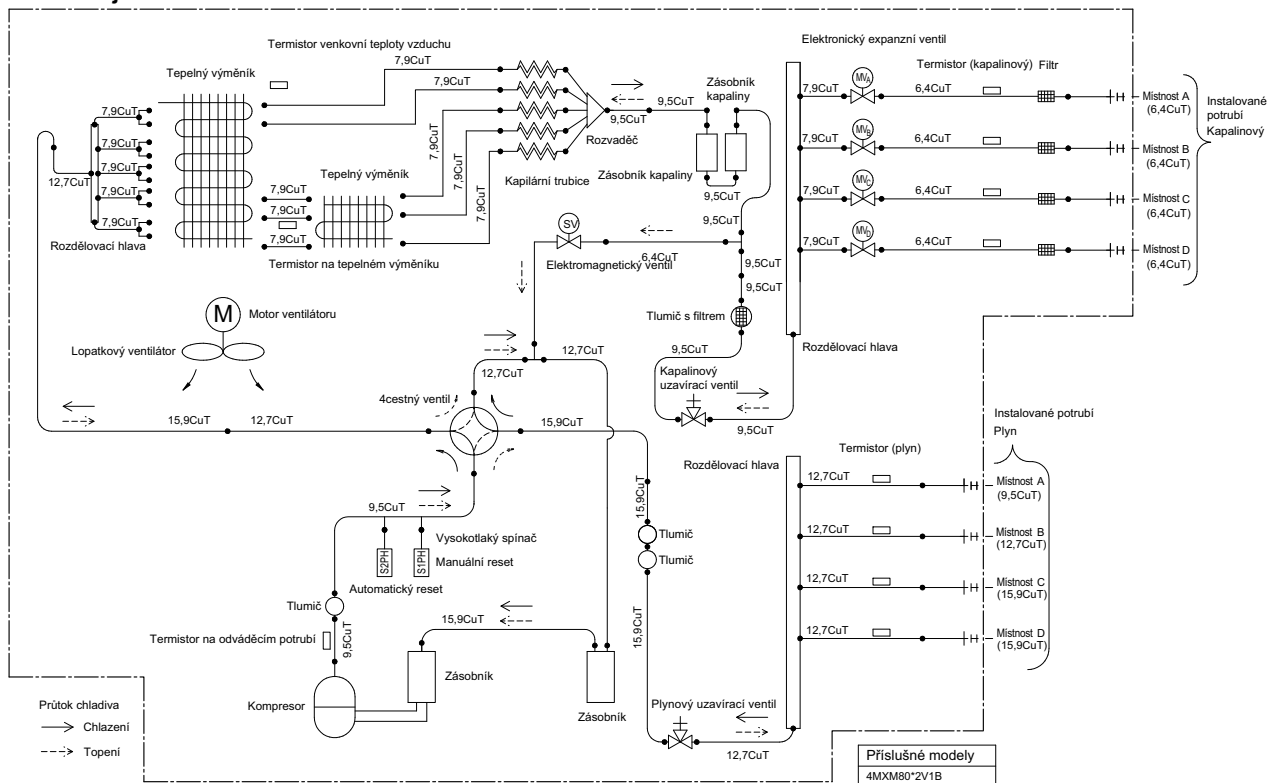

Kategorie PED vybavení - vysokotlaké spínače: kategorie IV; kompresor: kategorie II; zásobník: kategorie II; Další vybavení dle čl. 4§3.

POZNÁMKA:

Pokud se aktivuje vysokotlaký spínač, musí jej resetovat manuálně kvalifikovaná osoba.

Schéma potrubního rozvodu

Venkovní jednotka

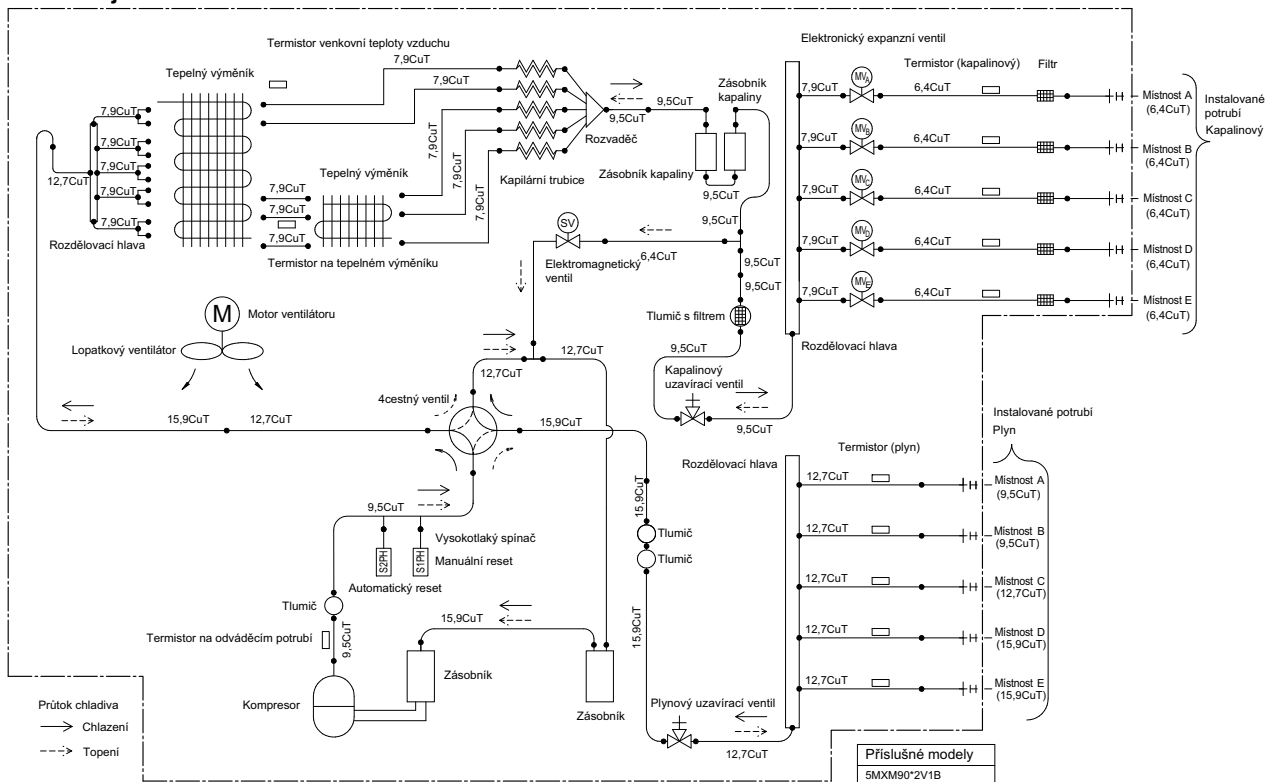

Kategorie PED vybavení - vysokotlaké spínače: kategorie IV; kompresor: kategorie II; zásobník: kategorie: II; Další vybavení dle čl. 4§3.

POZNÁMKA:

Pokud se aktivuje vysokotlaký spínač, musí jej resetovat manuálně kvalifikovaná osoba.

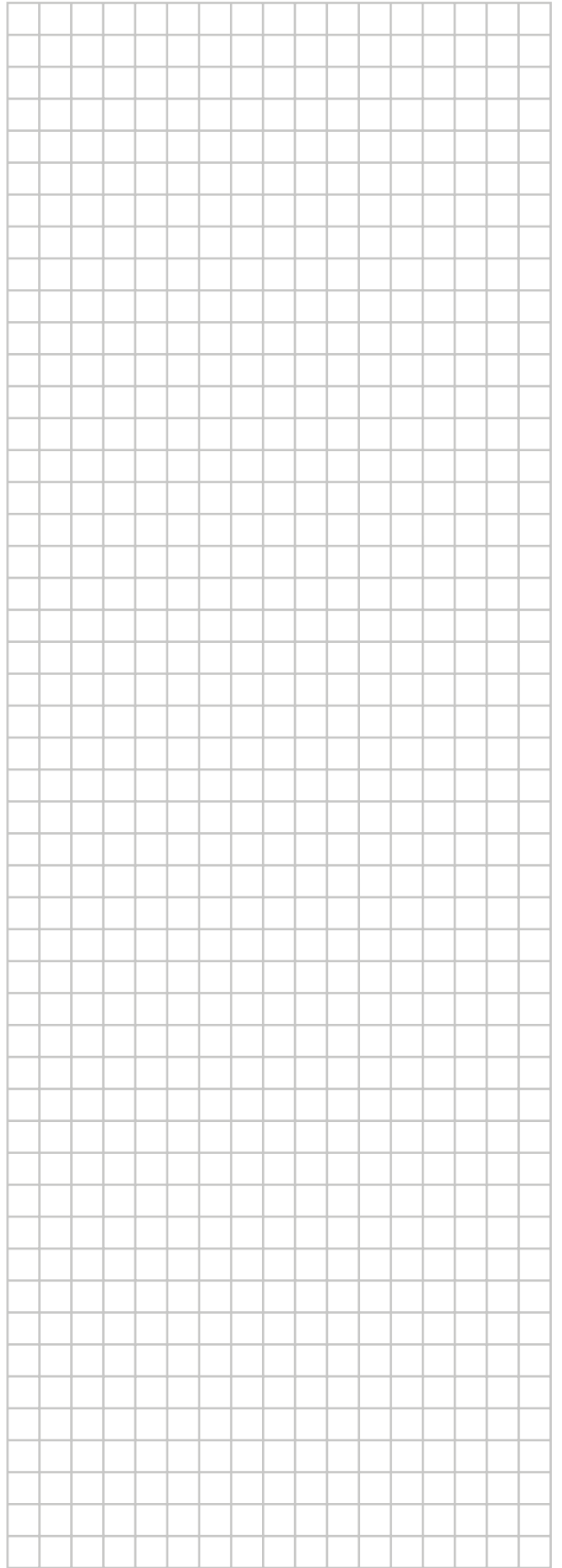
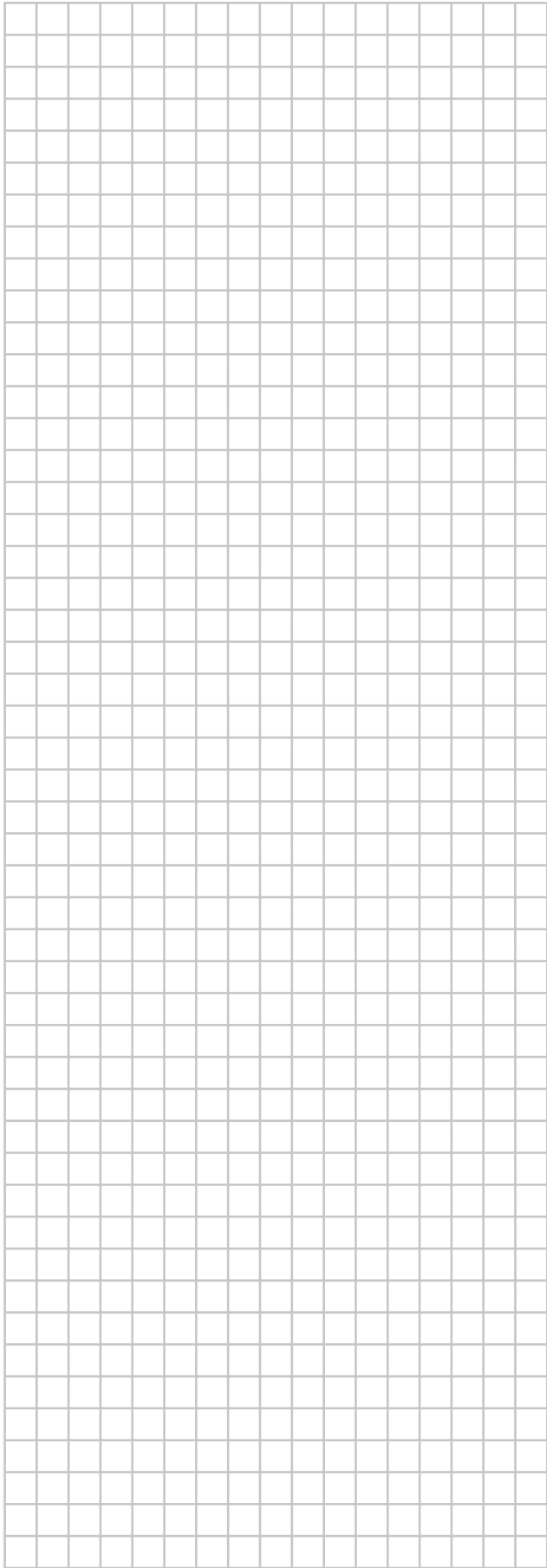

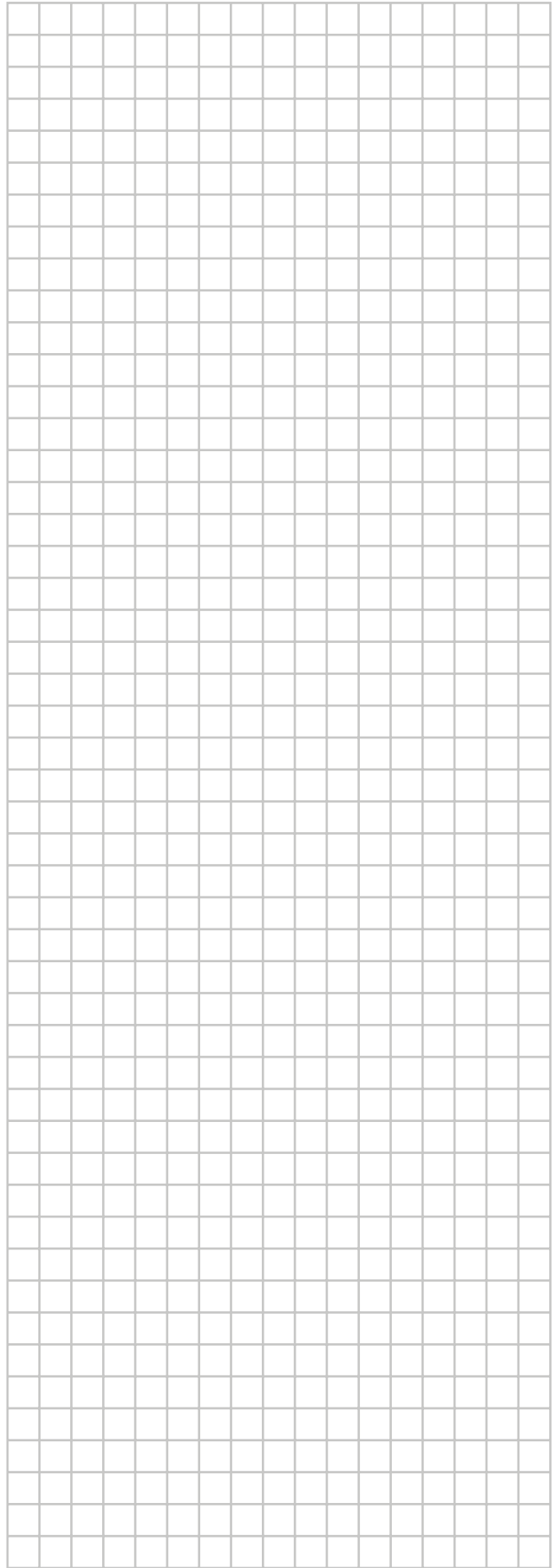
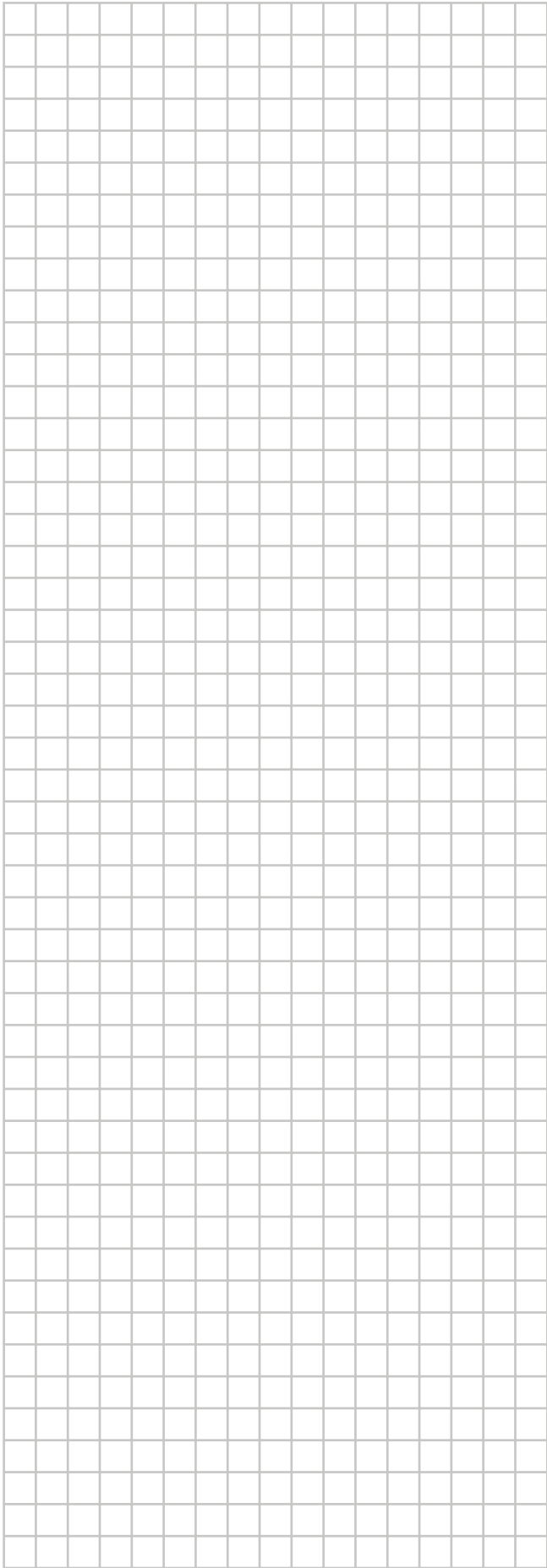

DAIKIN INDUSTRIES CZECH REPUBLIC s.r.o.

U Nové Hospody 1/1155, 301 00 Plzeň Skvrňany, Czech Republic

DAIKIN EUROPE N.V.

Zandvoordestraat 300, B-8400 Oostende, Belgium

Copyright 2016 Daikin

EAC

3P417620-2G 2016.07